

Tasty, Please!



feeding chair

CHEF

age range: from 6+ months up to 6 years
max: 26 kg

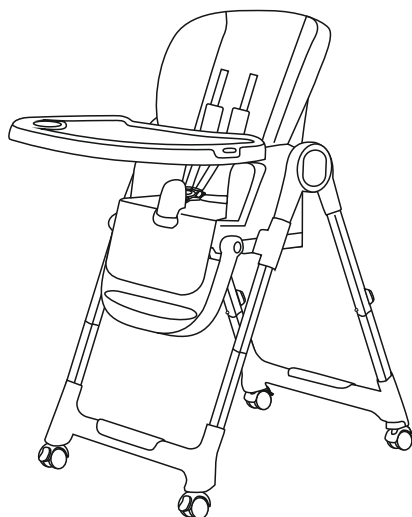

MANUAL INSTRUCTION

designed in EU

V1.2

www.lorelli.eu



find us on

CONTENT

EN	Manual Instruction.....	7
ES	Instrucciones de uso.....	10
IT	Istruzione per l'uso.....	13
FR	Mode d'emploi.....	16
BG	Инструкция за употреба.....	19
GR	ΟΔΗΓΙΕΣ ΧΡΗΣΗΣ ΚΑΡΕΚΛΑΣ.....	22
AR	دليل دليلاتلتعليمات.....	25
DE	Bedienungsanleitung.....	28
CZ	Návod k použití.....	31
HU	Használati utasítás.....	34
RU	Инструкция по эксплуатации.....	37
SRB HR ME BIH	Uputstvo za upotrebu.....	40
RO	Instrucțiuni de utilizare.....	43
NL	Gebruikshandleiding.....	46
AL	Insruksion për përdorim.....	49
TR	Kullanım talimatı.....	52
PL	Instrukcja użytkownika.....	56
MK	Упатството за употреба.....	59



EN-Scan the QR code to get more product information and manual instruction in more languages. Download QR Scanner App onto your device.

ES- Escanee el código QR para obtener más información sobre el producto y su manual de uso en varios idiomas. Descargue en su dispositivo la aplicación de Lector de códigos QR.

IT-Scansiona il codice QR per ottenere maggiori informazioni sul prodotto e istruzioni manuali in più lingue. Scarica l'app QR Scanner sul tuo dispositivo.

FR-Scannez le code QR pour obtenir plus d'informations sur le produit et le manuel d'utilisation (disponible en plusieurs langues). Téléchargez l'application QR Scanner sur votre appareil.

BG-Сканирайте QR кода, за да получите повече информация за продукта и инструкция за употреба на повече езици. Изтеглете приложението QR скенер на устройството си.

GR-Σάρωση του κώδικα QR για περισσότερες πληροφορίες σχετικά με το προϊόν και οδηγίες χρήσης σε περισσότερές γλώσσες. Κατεβάστε την εφαρμογή QR Scanner στη συσκευή σας.

ARB-Um weitere Produktinformationen sowie die Bedienungsanleitung in weiteren Sprachen zu erhalten, bitten wir Sie den QR-Code zu scannen. Bitte downloaden Sie die QR Scanner-App auf Ihr Handy oder Tablet.

CZ-Naskenujte QR kód, abyste získali další informace o výrobku a návod k použití ve více jazycích. Stáhněte si přílohu QR skener na své zařízení.

HU-A QR-kód beszkennelésével bővebb információkhoz és összeszerelési útmutatóhoz juthat további nyelveken. Amennyiben szükséges, töltsön le a QR-kód olvasó alkalmazást a készülékére.

RU-Отсканируйте QR-код, чтобы получить больше информации о продукте и инструкции по эксплуатации на других языках. Загрузите приложение QR Scanner на свое устройство.

SRB/HR/ME/BIH

Skenirajte QR kod kako bi ste dobili više informacija o proizvodu i uputstva za upotrebu na više jezika. Preuzmite aplikaciju QR Scanner na svoj uređaj.

RO-Scanati codul QR pentru a obtine mai multe informatii despre produs si manualul de instructiuni in mai multe limbi. Descarcati aplicatia QR Scanner pe dispozitivul dvs.

NL-Scan de QR code voor meer productinformatie en de handleiding in meerdere talen. Download de QR scanner app op je apparaat om te scannen.

AL-Skanooni kodin QR për të marrë më shumë informacion rreth produktit dhe për të hapur manualin në më shumë gjuhë. Shkarkoni aplikacionin QR Scanner në celularin tuaj.

TR-Detaylı ürün bilgisi ve çoklu dilde kullanma klavuzunu içeren QR kodu okutunuz. QR barkod okuyucuyu cihazınıza indiriniz.

PL-Zeskanuj kod QY, aby otrzymać więcej informacji, oraz instrukcję użytkowania w większej ilości języków. Pobierz aplikację skanera kodów QR na twoje urządzenie.

MK-Скенирај го QR кодот за да добиеш повеќе информации за производот и упатство за користење на повеќе јазици. Симнете ја апликацијата QR Scanner App на вашиот уред.

FEATURES

1

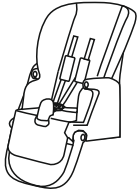

2



3



4

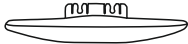

5



6

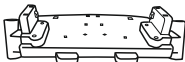

7

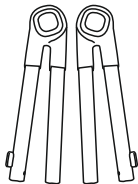

8

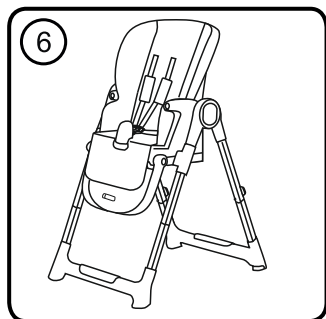
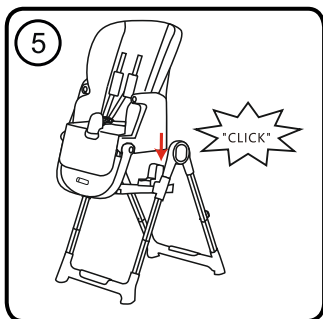
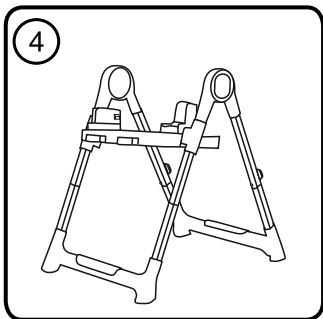
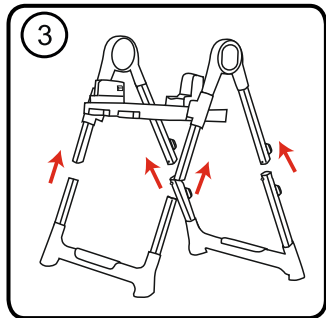
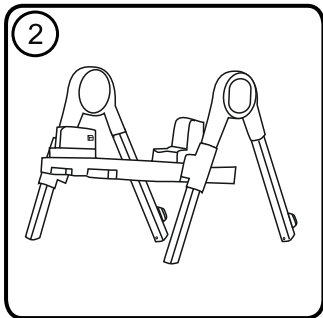
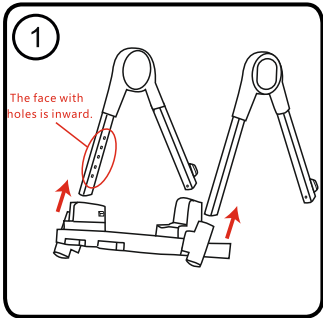
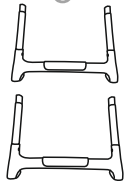

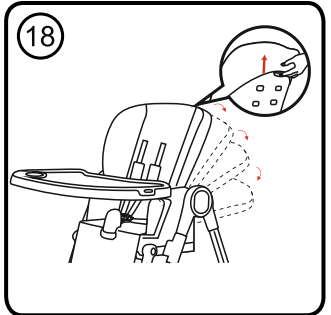
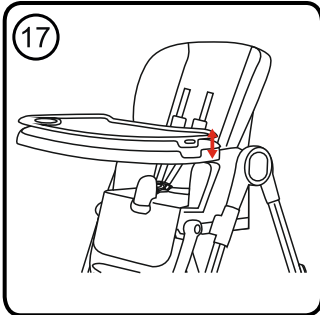
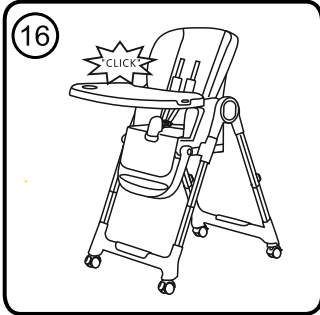
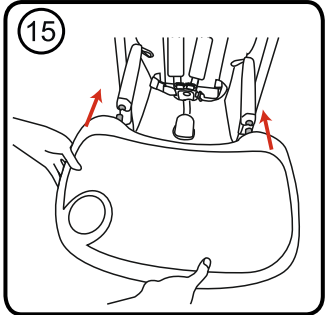
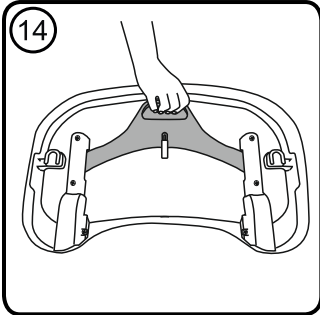
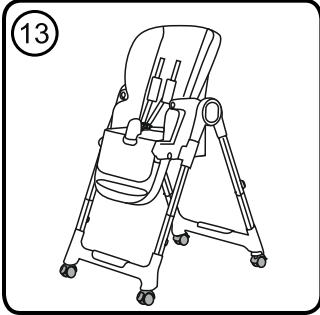
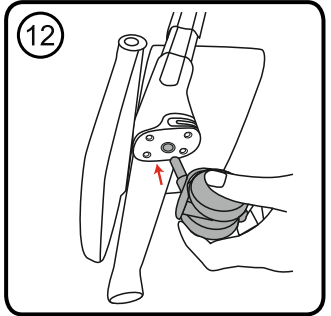
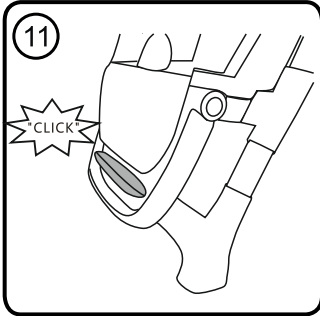
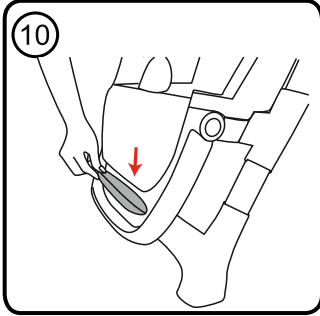
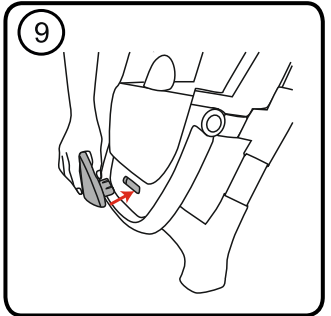
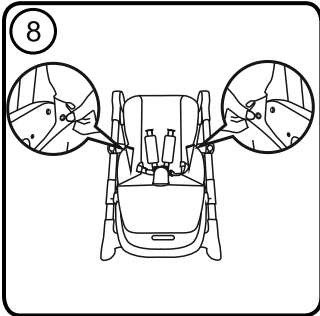
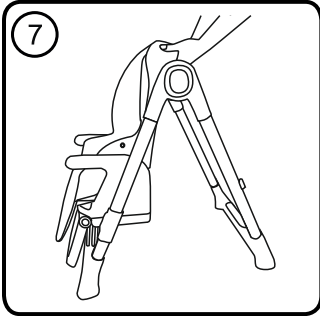

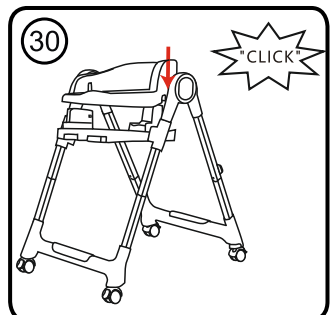
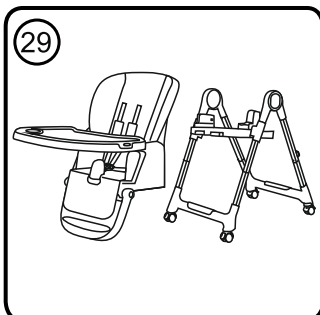
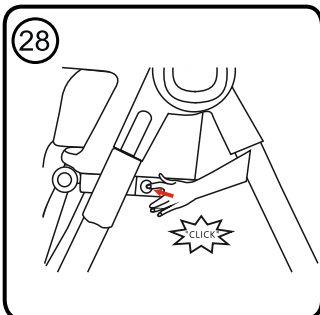
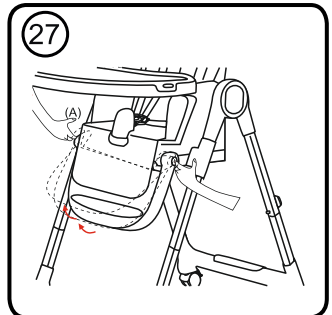
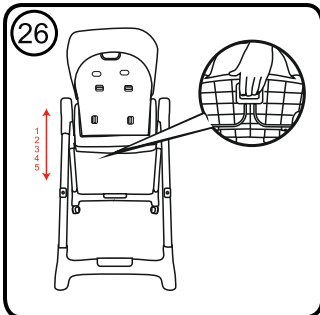
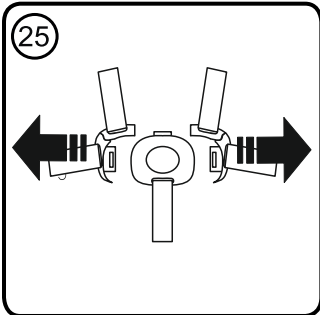
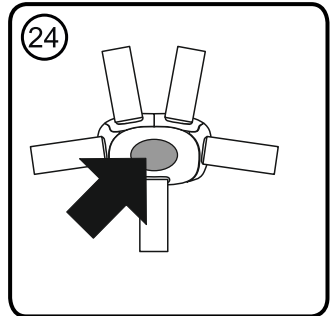
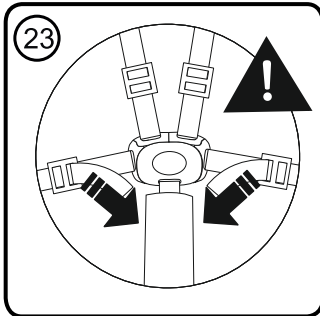
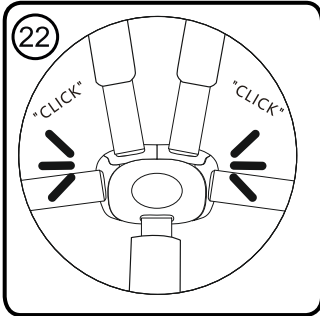
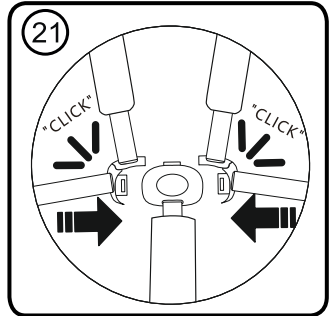
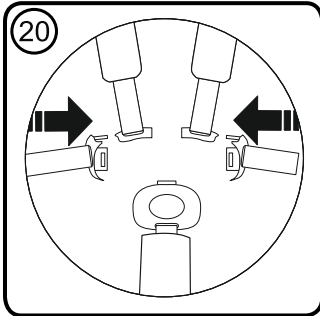
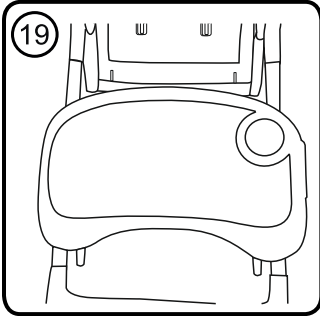

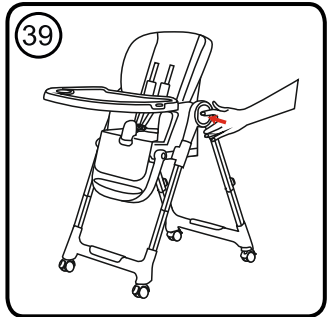
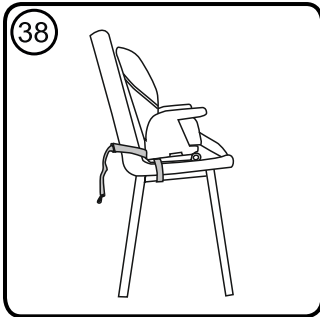
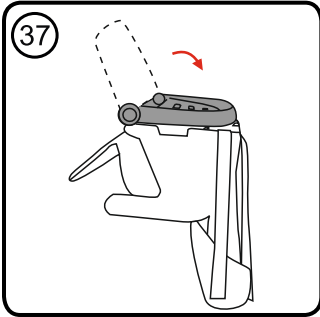
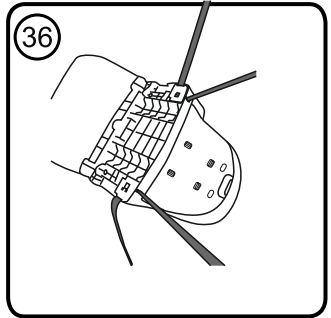
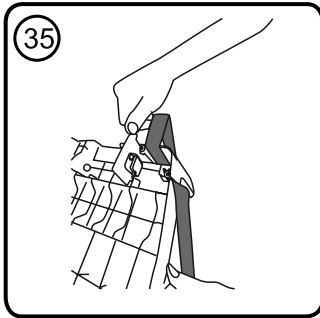
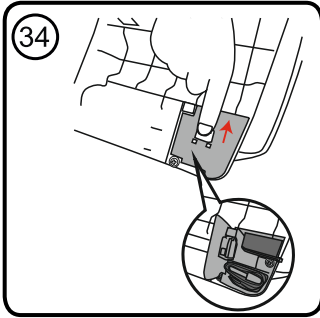
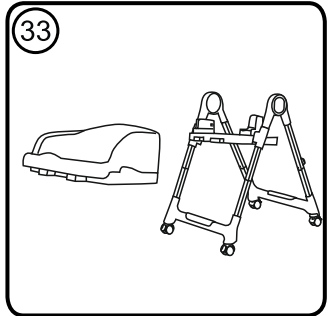
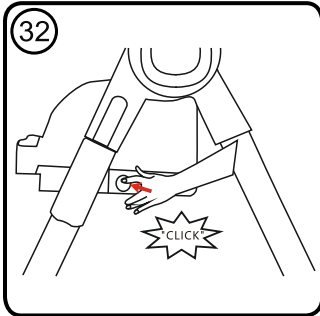
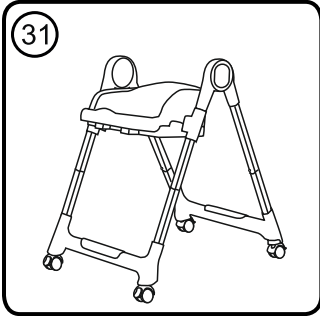

¡IMPORTANTE! ¡LEA ATENIDAMENTE Y GUARDE PARA FUTURAS CONSULTAS!

REQUERIMIENTOS DE SEGURIDAD

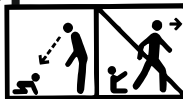

1. **¡ATENCIÓN!** ¡El montaje debe ser realizado por un adulto!
2. **¡ATENCIÓN!** ¡Revise periódicamente los cinturones y botones de seguridad!
3. **¡ATENCIÓN!** ¡Siempre use la silla sobre superficies planas!
4. **¡ATENCIÓN!** Antes de usar, retire y deseche todas las bolsas de plástico y materiales de embalaje y manténgalos fuera del alcance de los niños para evitar el riesgo de asfixia.
5. **¡ATENCIÓN!** ¡Las imágenes de la portada y del interior de las instrucciones son a modo de ejemplo y pueden diferir del producto real!

SILLA ALTA DE COMEDOR INFANTIL

6. **¡ATENCIÓN!** No dejar nunca al niño desatendido!
 7. **¡ATENCIÓN!** Utilice siempre el sistema de sujeción!
 8. **¡ATENCIÓN!** Riesgo de caída: Evite que el niño trepe por el producto!
 9. **¡ATENCIÓN!** Utilice el producto únicamente cuando todos sus componentes estén correctamente fijados y ajustados!
 10. **¡ATENCIÓN!** Existe un riesgo al situar el producto cerca del fuego o de otras fuentes importantes de calor!
 11. **¡ATENCIÓN!** Riesgo de vuelco cuando un niño puede empujar la mesa u otra estructura con los pies.
 12. **¡ATENCIÓN!** ¡No utilice el producto hasta que el niño comience a sentarse sin ayuda!
 13. **¡ATENCIÓN!** ¡No utilice el producto si alguna pieza está rota, dañada o falta!
 14. **¡ATENCIÓN!** ¡Accione siempre los frenos cuando la silla no se está moviendo!
 15. **¡ATENCIÓN!** ¡Para evitar lesiones, asegúrese de que su hijo esté a una distancia segura al plegar o desplegar el producto!
 16. **¡ATENCIÓN!** Este producto está destinado a niños que sean capaces de mantenerse en pie de forma independiente y tengan hasta 36 meses o un peso máximo de 15 kg.
- EN 14988:2017 + A2:2024**

ASIENTO ELEVADOR PARA MONTAR EN UNA SILLA

17. **¡ATENCIÓN!** No dejar nunca al niño desatendido!
18. **¡ATENCIÓN!** Utilizar siempre los sistemas de retención del niño y de sujeción de la silla!
19. **¡ATENCIÓN!** Garantizar que el sistema de sujeción de la silla está correctamente instalado y ajustado antes de la utilización!
20. **¡ATENCIÓN!** Verificar siempre la seguridad y la estabilidad del asiento montado en la silla antes de la utilización!
21. **¡ATENCIÓN!** No utilizar este elevador de asiento sobre taburetes o bancos!
22. **¡ATENCIÓN!** Este producto está destinado a niños que sean capaces de mantenerse en pie de forma independiente y tengan hasta (mínimo 6 meses) 36 meses o un peso máximo de 15 kg.
23. **Dimensiones mínimas de silla para adultos:**
Dimensiones mínimas de silla para adultos:
Altura del respaldo / 400 mm
Ancho del asiento / 450 mm
Profundidad del asiento / 380 mm

Dimensiones mínimas de silla para adultos:

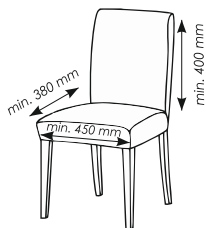

24. ¡ATENCIÓN! Asegúrese de que la silla para adultos con el asiento instalado esté colocada en una posición en la que el niño no pueda poner los pies sobre la mesa u otra estructura, ¡ya que esto podría provocar que la silla para adultos que sostiene el asiento se vuelque!

25. ¡ATENCIÓN! ¡No utilice el producto si alguna pieza está rota, dañada o falta!

26. ¡ATENCIÓN! ¡No utilice accesorios o repuestos que no estén aprobados por el fabricante
EN 16120+A2:2017

ASIENTO

27. ¡ATENCIÓN! ¡Nunca deje al niño desatendido!

28. ¡ATENCIÓN! No coloque el producto cerca de una ventana, ya que el niño puede utilizarlo como escalón y provocar que se caiga por la ventana.

29. ¡ATENCIÓN! Existe un riesgo al situar el producto cerca del fuego o de otras fuentes importantes de calor!

30. ¡ATENCIÓN! ¡No coloque el producto cerca de una ventana donde los cordones de las persianas o cortinas puedan provocar estrangulamiento al niño!

31. ¡ATENCIÓN! ¡Este producto está destinado a niños que pueden caminar y sentarse de forma independiente, de entre 36 y 72 meses!

32. ¡ATENCIÓN! Todos los elementos de conexión siempre deben estar correctamente apretados.

33. ¡ATENCIÓN! ¡No utilice el producto si alguna pieza está rota, dañada o falta!

34. ¡ATENCIÓN! ¡No utilice accesorios o repuestos que no estén aprobados por el fabricante!

35. ¡ATENCIÓN! El sistema de retención debe retirarse/ocultarse/cubrirse (según corresponda) cuando el producto se utilice como asiento.

EN 17191:2021

PARTES

1. Asiento
2. Bandeja/almohadilla
3. Asiento elevador
4. Reposapiés
5. Ruedas - 4 uds.
6. Base de apoyo
7. Patas de tubos superiores
8. Patas de tubos inferiores

MONTAJE DE UNA SILLA ALTA DE COMEDOR INFANTIL PARA NIÑOS DE 6 A 36 MESES

1. Instale los tubos superiores (patas delanteras) pasándolos por los orificios de la base de soporte hasta la posición más alta (Fotos 1, 2). Ensamble los tubos inferiores a los tubos superiores respetando la dirección del orificio con respecto al pasador. Asegúrate de que estén bloqueados (Fotos 3, 4).
2. Instale el asiento en la base de soporte hasta que escuche un sonido de "clic" (Fotos 5, 6).
3. Coloca la tapicería en el asiento. Pase las correas a través de los orificios del respaldo, luego fije la tapicería al asiento e instale el espaciador para los pies en el canal provisto del asiento (Fotos 7, 8).
4. Instale el reposapiés (Fotos 9, 10, 11).
5. Instale las ruedas a las patas (Fotos 12, 13). Para bloquear la silla, active los frenos de las ruedas.
6. Instale la bandeja como se muestra en las fotos 14, 15, 16.
7. Coloca el posavasos en la bandeja (Foto 17).
8. Ajuste la inclinación del respaldo a la posición deseada mediante el mecanismo ubicado en la parte superior del respaldo (Foto 18).
9. Cuando no esté utilizando la bandeja de alimentación, puede colocarla en las dos perchas ubicadas en las patas traseras (Foto 19).
10. Abroche las hebillas de los cinturones de hombro a la hebilla central hasta que bloqueen (Fotos 20, 21, 22). Para tensar los cinturones, tire de los extremos libres en la dirección que se muestra (Foto 23). Para desbloquear los cinturones, presione el botón central de la hebilla (Fotos 24, 25).
11. Ajuste la altura del asiento utilizando el mecanismo ubicado debajo del asiento (Foto 26).
12. El ajuste del ángulo del reposapiés se realiza presionando los dos botones laterales al mismo tiempo (Foto 27).
13. Para retirar el asiento de la base de soporte, presione simultáneamente los botones laterales y levante el asiento. (Fotos 28, 29).

MONTAJE DE UN ASIENTO PARA NIÑOS DE 36 A 72 MESES

1. Instale el asiento colocándolo contra una base de soporte. Debería escuchar un "clic" (Fotos 30, 31). Para quitar el asiento presione los botones laterales al mismo tiempo (Fotos 32, 33).

MONTAJE DE UN ASIENTO ELEVADOR EN UNA SILLA DE ADULTO PARA NIÑOS DE 6 A 36 MESES DE EDAD

1. Retire el asiento de la trona y gírelo para poder acceder a su superficie inferior. Levante las dos solapas en las dos esquinas y retire los cinturones (Fotos 34, 35, 36).
2. Retire el reposapiés y pliegue el reposapiés hacia la superficie inferior del asiento presionando simultáneamente los dos botones laterales. (Foto 37).
3. Coloque el asiento elevador en la silla para adultos, después abrochese firmemente los cinturones de seguridad (Foto 38).

Para plegar la silla para guardarla, presione los dos botones laterales en el mecanismo central al mismo tiempo y pliegue las patas juntas (Foto 39).

CUIDADO Y MANTENIMIENTO

1. Limpiar la tapicería con agua tibia y jabón suave.
2. Las manchas difíciles se pueden quitar con una crema no abrasiva.