

Move and Joy



stroller

ASPEN

age range: 0+ months
up to 22 kg

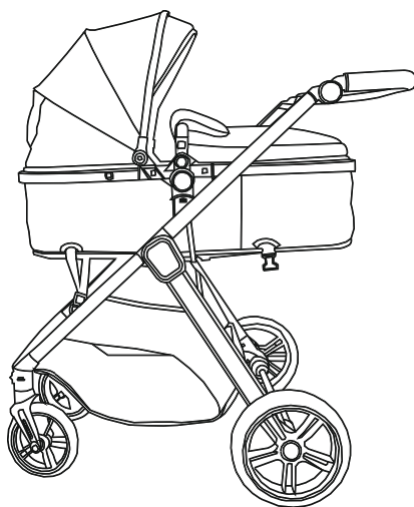

MANUAL INSTRUCTION

designed in EU

V 1.1

www.lorelli.eu



find us on

CONTEÚDO

	Manual de instruções	7
	Instruções de uso	10
IT	Istruizione para uso	13
FR	Mode de travail	16
BG	кIHczpxyи4I4o 3a ynoTpe6a	19
GR	oAHriEzXPHZHZKAPEKAAZ	22
AR	دليل التعليمات	26
DE	Bedienungsanleitung	29
CZ	k použi Használati utasít	32
HU	PIHCTpыхyне no exoнyяT	35
RU	Jputstvoza upote ации	38
	bu	41
RO	Instruções de uso ilizare	44
NL	Gebruiksha ndleiding	47
AL	Insrupção për përdorim	50
TR	Kullanım talimatı	53
PL	Instruções de usoownika	57
MK	ynazCTBaza aa ynoTpe6 a	60



PT - Escaneie o código QR para obter mais informações sobre o produto e instruções do manual em mais idiomas. Faça o download do QR ScannerApp em seu dispositivo.

ES- Escanee o código QR para obter mais informações sobre o produto e seu manual de uso em vários idiomas. Baixe em seu dispositivo o aplicativo do Lector de códigos QR.

IT-Scansiona o código QR para obter mais informações sobre o produto e manuais de instruções em mais idiomas. Baixe o aplicativo QR Scanner em seu dispositivo.

FR-Scannez le code QR pour obtenir plus d'informations sur le produit et le manuel d'utilisation (disponible en plusieurs langues). Baixe o aplicativo QR Scanner para sobreviver ao aparelho

BG-Cxanupaúre QR xçga, aa ,a non u e noaeme unõop iarln aa npogy+rra ri nnc pyxrlus aa ynozpe6a na noaeue esuun. *Vlaimeie* npuno-enuo QR cxenep na yc pouc aom cri.

GR-Zõpçuoñ You "Gõl" a QR yia nçpiooüçpEç nXnpo-opiçç oXE ixõ pç o npoiõv <ai õnyñç XPpioriç çf nçpiooüçpEç yXGooçç. KaiçŞõoçç inv Aplique o QR Scanner em sua conta.

AR- jsp . IN. VÍ "Ş" Qp Ş.ío .pl VÍ ø l aUş l g "Qp Scanner.żz

Para obter mais informações sobre o produto e o manual de instruções em outros idiomas, use o scanner de código QR. Faça o download do aplicativo de leitura de QR em seu computador portátil ou tablet.

CZ- Naskenujte QR kód a získajte ďalší informácie o produkte apokyny k použiti v vicejazých. O aplicativo QR pode ser usado em qualquer lugar do mundo.

HU-AQR-kód beszkenelésével bővebb információhozés összeszerelési útmutatóhozjuthat további nyelveken. Amennyiben szükségés, töltson le QR-kód olvasa alkalmazást a készülékére.

RU-0 cxanpnyúre QR-xog, u õbui nopyuri u õonume nnõop-iarln o npopyx e n nnc pyxrtñn na axcnnya arln na ppyrtix cauixax. 3apnyau e npuno-enuo QR Scanner na ceoe yc pouc ao.

SRB/HR/ME/BIH Use o QR kod para obter mais informações sobre o processo e os resultados de pesquisas em cada área. Preuzmite aplikaciju QR Scanner na svoj uređaj. RO-Scanati codul QR pentru a obtine mai multe informatii despre produs si manualul de instructiuni in mai multe limbi. Baixe o aplicativo QR Scanner em seu computador.

NL - Escaneie o código QR para obter mais informações sobre o produto e o manuseio em mais talentos. Faça o download do aplicativo do scanner QR em seu aparelho para escanear. AL-Skanoni kodin QR për të marrë më shumë informacion rreth produktit dhe për të hapur manualin në më shumë gjuhë. Aplique o QR Scanner em seu celular.

TR-Detaylı ürün bilgisi ve gökü dilde kullanma klavuzu için QR kodu okutunuz. QR barkod okuyucuyu cihazınıza indiriniz.

PL-Zeskanuj kod QY, aby otrzymać więcej informacji, oraz instrukcję użytkowania w większej ilości języków. Pobierz aplikację skanera kodów QR na twoje urządzenie.

MK-Cxenupaj ro QR xo,ao aa pa qõbuem noaee unõop artñn aa npriaaoqo u yna crrao aa xopric eu-e,na noaee jaauuu.Cu 'me e ja anñnxañrja a QR ScannerApp na eamno ypçg.

1 Picture

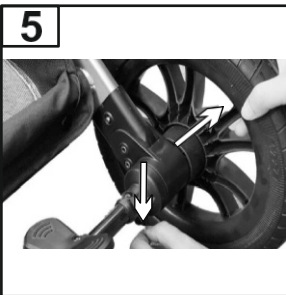
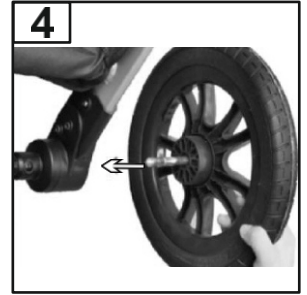
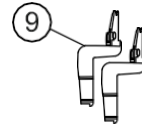
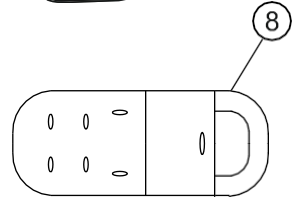
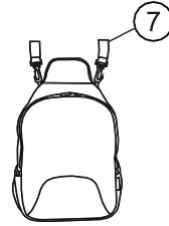
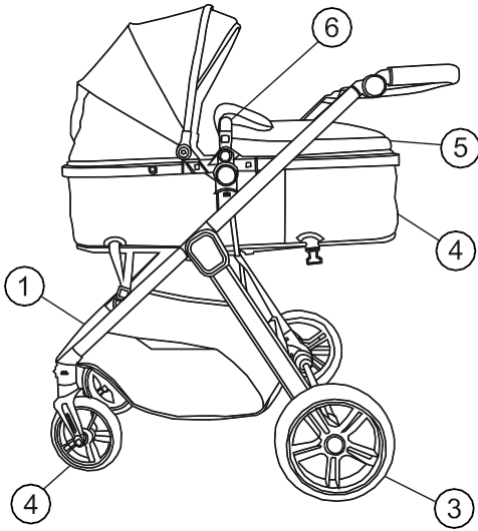



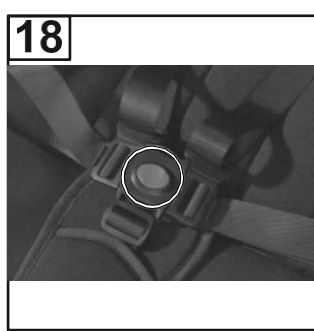
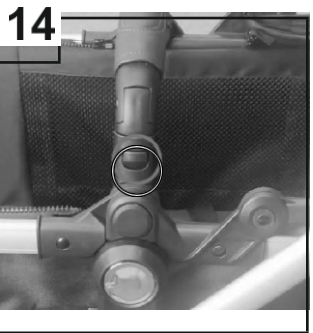
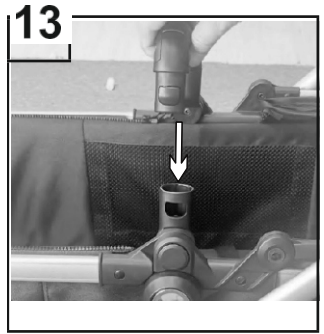
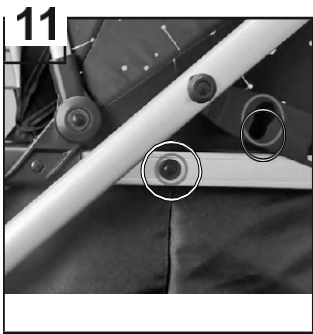
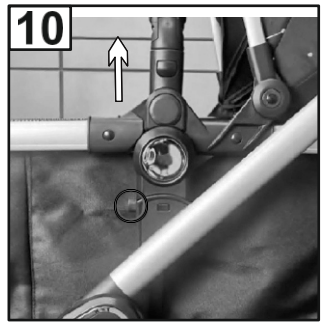
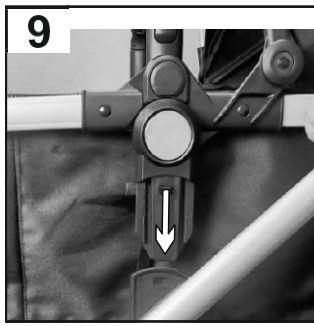

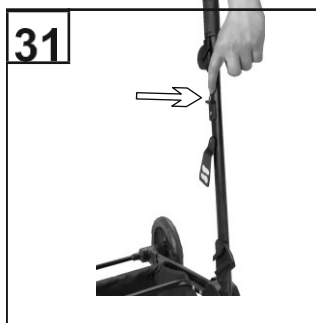
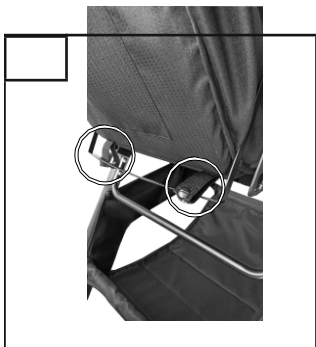
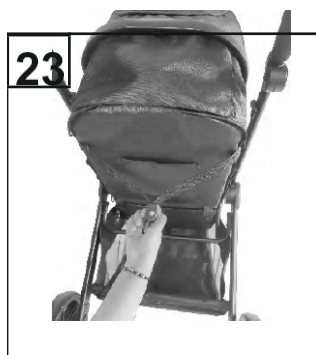

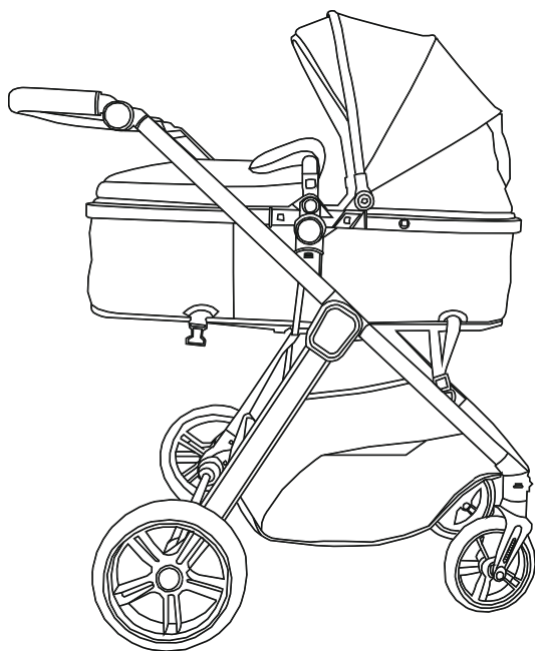
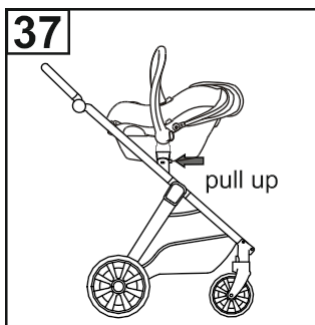
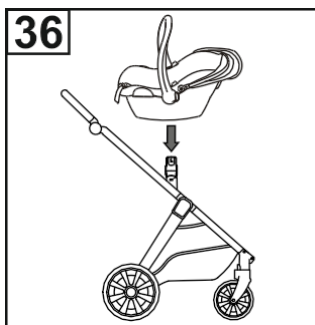
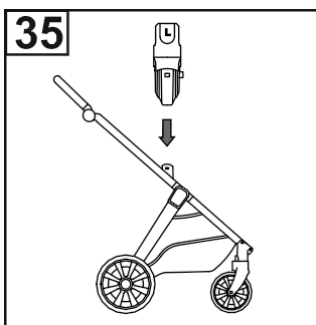

E IMPORTANTE - LEIA COM ATENÇÃO E GUARDE PARA REFERÊNCIA FUTURA!

REQUISITOS DE SEGURANÇA

1. Esse carrinho de bebê é apropriado para crianças com peso de até 22 kg ou com idade de até 4 anos, o que ocorrer primeiro!
2. A altura da criança transportada no carrinho de bebê não deve exceder 104 cm!
3. Use o dispositivo de estacionamento se não conseguir segurar o carrinho de bebê com a mão!
4. Não deixe o carrinho de bebê em colinas ou superfícies inclinadas, mesmo que tenha ativado o sistema de estacionamento!
5. O dispositivo de estacionamento deve ser acionado ao colocar e retirar as crianças!
6. A cesta de compras pode suportar uma carga máxima de 2 kg!
7. Qualquer carga fixada na alça e/ou na parte traseira do encosto e/ou nas laterais do veículo afetar a estabilidade do veículo! Carga máxima da bolsa de acessórios: 1 kg. Não entregue nenhuma bolsa adicional!
8. Verifique regularmente se há peças soltas! Faça inspeção de rotina, manutenção regular, limpeza e/ou lavagem do veículo!
9. O veículo deve ser usado apenas para uma criança!
10. Os acessórios que não forem aprovados pelo fabricante não devem ser usados!
11. Somente peças de reposição fornecidas ou recomendadas pelo fabricante/distribuidor podem ser usadas!
12. Sempre use o sistema de retenção! Sempre use o cinto de segurança em combinação com o cinto de cintura! Para evitar lesões causadas por quedas ou escorregões, use sempre os cintos de ombro!
13. Certifique-se de que os cintos de segurança estejam colocados corretamente!
14. O carrinho de bebê deve ser usado sempre sob a supervisão de um adulto!
15. Não permita que as crianças se suspendam ou brinquem no carrinho de bebê!
16. Não permita que as crianças fiquem em pé no carrinho de bebê!
17. Não permita que seu filho fique em pé sobre o assento e o apoio para os pés!
18. Não use o carrinho de bebê em superfícies irregulares, perto de fogo ou em outros locais perigosos!
19. Não use o carrinho de bebê em escadas e escadas rolantes!
20. Dobre o carrinho de bebê antes de subir e descer escadas. Montar o carrinho de bebê em escadas, calçadas e outros locais com a criança dentro dele e empurrar a alça causa deformação do carrinho de bebê e está fora da garantia de reparo!
21. O ajuste do encosto deve ser feito somente por uma pessoa. Leia atentamente as regras de instrução para o ajuste!
22. Qualquer bagagem adicional deixada no carrinho de bebê pode fazer com que ele fique instável!
23. A pessoa que monta o carrinho de bebê deve estar familiarizada com suas funções!
24. **ATENÇÃO!** Use somente o colchão/almofada vendido com este carrinho de bebê. Não adicione nenhum colchão adicional, a menos que seja o recomendado pelo fabricante!
25. **ATENÇÃO!** Para crianças menores de 6 meses, coloque o colchão/almofada acima dos cintos.
26. **AVISO!** Use um cinto de segurança assim que a criança puder se sentar sem ajuda!
27. A barra frontal não pode ser usada como alça de transporte.
28. Ao usar o assento do carro: Este veículo não substitui um berço ou uma cama. Caso seu filho precise dormir, ele deve ser colocado em um carrinho de bebê, berço ou cama adequados.

WARNIN

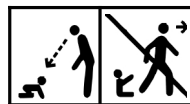

1. **AVISO!** Nunca deixe a criança sem supervisão!
2. **AVISO!** Certifique-se de que todos os dispositivos de travamento estejam engatados antes do uso!

3. **AVISO!** Para evitar ferimentos, certifique-se de que a criança seja mantida afastada ao desdobrar e dobrar este produto!
 4. **AVISO!** Não deixe a criança brincar com este produto!
 5. **ATENÇÃO!** Este carrinho de bebê foi projetado para ser usado desde o nascimento do bebê. Você deve usar a posição mais reclinada para bebês recém-nascidos. O recém-nascido não é capaz de se sentar e manter a cabeça erguida sem ajuda. Portanto, não fixe o encosto na posição sentada para crianças menores de 6 meses!
 6. **AVISO!** Sempre use o sistema de retenção!
 7. **ATENÇÃO!** Verifique se o corpo do carrinho de bebê, a unidade do assento ou os dispositivos de fixação do assento do carro estão encaixados corretamente antes do uso
 8. **AVISO!** Este produto não é adequado para correr ou patinar!
 9. **AVISO!** Mantenha-se afastado do fogo!
 10. **AVISO!** As imagens na página de título e no manual de instruções são apenas ilustrativas e podem ser diferentes do produto real.
 11. **ATENÇÃO!** O berço de transporte é apropriado para um bebê que não consegue se sentar sem ajuda, não consegue se virar e não consegue se levantar com os braços e joelhos. Peso máximo da criança: 9 kg
 12. **AVISO!** Antes de usar o produto pela primeira vez, remova todo o material publicitário e os materiais usados para fixá-lo no produto.
- EN 1888 -2:2018 + A1:2022**

MANUTENÇÃO E CUIDADOS

1. Para limpar as peças de metal, limpe com um pano úmido e seque com um pano seco.
2. Para limpar as peças plásticas, use uma toalha, água e um detergente suave.
3. Para limpar as partes têxteis, use uma solução para limpeza de estofados.
4. Quando não estiver em uso, nunca coloque outros objetos dentro ou sobre o carrinho de bebê!
5. Sempre seque e areje o carrinho de bebê se ele ficar molhado.
6. Faça limpezas regulares nos eixos das rodas e nos elementos plásticos.
7. Sempre limpe os eixos das rodas e os elementos plásticos depois de usar o carrinho de bebê em superfícies arenosas ou empoeiradas!
8. **NÃO LUBRIFIQUE** os eixos das rodas ou outras partes móveis do carrinho de bebê! Apenas limpe-os!
9. Faça verificações regulares para verificar se há peças soltas ou danificadas e, se houver, substitua-as imediatamente por peças novas!

Figura 1

- | | |
|--|------------------------------------|
| 1. Estrutura do carrinho de bebê | |
| 2. Rodas dianteiras | |
| 3. Rodas traseiras | |
| 4. Assento transformável (berço de transporte) | |
| 5. Cobertura da perna | |
| | 6. Barra do para-choque |
| | 7. Mochila para acessórios |
| | 8. Apoio |
| | 9. Adaptadores de assento de carro |

PEÇAS

MONTAGEM DO CARRINHO DE BEBÊ

1. Retire o carrinho de bebê da caixa.
2. Coloque a estrutura no chão, destrave o gancho de travamento (Foto 2), segure a alça do carrinho de bebê e desdobre-a para cima até que esteja travada e, em seguida, desdobre a estrutura para fora (Foto 3).
3. Prensas as rodas traseiras na barra do eixo traseiro (Foto 4). Pressione a roda até que ela seja travada e um clique seja ouvido. Para desmontar, puxe o botão do eixo traseiro e, em seguida, puxe a roda (Foto 5).
4. Instale a roda dianteira pressionando-a para cima até que esteja travada (Foto 6). Verifique se elas estão travadas corretamente. Para desmontar, pressione o botão na barra e puxe a roda para baixo.

5. Desdobre o assento transformável e puxe a capota (Foto 7/8). Monte-o no carrinho de bebê e centralize seus adaptadores nos orifícios da estrutura (Foto 9). O clique significa que ela está fixa. Prenda as correias sob o assento na barra de metal para obter estabilidade. Para desmontar, pressione simultaneamente os botões em ambos os lados do assento e puxe-o para cima (Foto 10). Trave o assento na estrutura usando o gancho de metal para evitar que balance (Foto 11/12).

6. Instale a barra do para-choque para a criança. Centralize os elementos plásticos na barra do para-choque e insira-os nos dois orifícios do assento até que estejam travados (Foto 13). Para remover a barra do para-choque, pressione os botões localizados em ambos os lados externos e puxe (foto 14).

COMO OPERAR O CARRINHO DE BEBÊ

1. Para fixar o carrinho no lugar, use o freio das rodas traseiras pressionando para baixo o pedal de freio localizado no eixo traseiro. Para soltar o freio, empurre o pedal para cima com o pé (Foto 15).

Atenção! O freio não garante a parada ideal em declives íngremes! Nunca deixe o carrinho de bebê em uma ladeira com uma criança sentada ou deitada no carrinho de bebê!

AVISO! O freio do seu carrinho de bebê é um tipo de dispositivo de estacionamento. Para ativar o freio, observe que o carrinho não deve se mover. Pressione cuidadosamente o pedal de freio enquanto empurra suavemente o carrinho para frente e para trás para sincronizar a operação do dispositivo de freio e para uma ativação mais segura do mecanismo.

2. Ao empurrar o carrinho de bebê em superfícies ásperas e irregulares, você pode usar a opção de linha reta pressionando o botão na barra frontal para travar as rodas dianteiras. Para liberá-las, levante o botão.

3. Você pode colocar a criança no carrinho de bebê depois de destravar apenas um lado da barra do para-choque. Coloque a criança no carrinho de bebê e fixe a barra do para-choque de volta.

4. Ajuste a capota segurando a parte superior e puxando-a para baixo até a posição desejada.

5. Ao usar o assento, É OBRIGATÓRIO colocar os cintos de segurança para a criança!

6. Prenda os cintos de ombro e subabdominais e fixe-os na fivela central para travá-los (foto 16/17). Ajuste o comprimento dos cintos de segurança puxando as fivelas. Para destravar os cintos, pressione o botão na fivela central (foto 18).

7. O assento transformável pode ser montado na estrutura do carrinho de bebê em qualquer direção quando a criança tiver mais de 6 meses (Fotos 19/20). Quando o assento é transformado em um berço de transporte, a direção de instalação obrigatória é somente de frente para a mãe, ou seja, na direção oposta ao movimento (Fotos 21)!

8. Para ajustar o encosto do assento, puxe o cinto por trás dele com uma mão enquanto segura o mecanismo com a outra. Se desejar baixar o encosto para uma determinada posição, aperte o mecanismo com a mão e puxe para baixo (Fotos 22/23).

9. Para transformar a alcófa em um assento, primeiro levante a parte traseira e prenda as alças laterais sob ela (Fotos 24/25). Pressione os botões em ambos os lados da cesta e gire (Fotos 26/27). Agora a alcófa foi transformada em um assento. Ajuste o apoio para os pés

10. Ajuste a altura da alça do carrinho de bebê - pressione e mantenha pressionados os botões redondos em ambos os lados da alça e, em seguida, ajuste para uma posição confortável.

CARRINHO DE BEBÊ DOBRÁVEL

O volume mínimo de dobragem do carrinho de bebê com o assento transformável é possível quando o assento é colocado na direção da viagem:

1. Puxe o carrinho de bebê para trás para orientar as rodas dianteiras corretamente.

2. Acione o freio.

3. Dobre a capota para trás com firmeza.

4. Dobre a alça para a posição mais baixa e para dentro da estrutura (Foto 28) e solte as correias sob o assento (Foto 29).

5. Dobre o assento firmemente contra o encosto (Foto 30).

6. Empurre o pino da estrutura para dentro (Foto 31) e, simultaneamente, puxe os botões de ambos os lados para cima (Foto 32).

7. Empurre a parte superior do carrinho de bebê para baixo e, em seguida, levante a estrutura da barra estabilizadora e ele se fechará de forma compacta (Foto 33).

8. Trave a estrutura com o mecanismo de travamento (Foto 34)

INSTALAÇÃO DE ASSENTO DE CARRO

1. Instalação da cadeirinha de carro - insira os adaptadores (incluídos no conjunto) nos orifícios dos dois lados da estrutura do carrinho de bebê, observando a diferença entre os lados esquerdo e direito (Foto 35). O clique significa que os adaptadores estão **travados**.

2. Coloque o assento na estrutura na direção oposta ao movimento e pressione-o até ouvir um clique (Foto 36). Certifique-se de que o assento esteja bem fixado.

3. Remova o assento pressionando simultaneamente os botões em ambos os lados e puxando-o para cima. Outra opção é remover o

assento junto com os adaptadores, pressionando os botões dos adaptadores simultaneamente e puxando-os para cima (foto 37).