

IMPORTANTE! GUARDAR ESTA INSTRUÇÃO PARA REFERÊNCIA FUTURA!

**INSTRUÇÕES DE UTILIZAÇÃO DO AUTOMÓVEL
ELÉCTRICO DE BRINQUEDO
AUDI RS Q8**



Este brinquedo é fabricado de acordo com os requisitos da Diretiva 2009/48/CE "Segurança dos brinquedos" do Parlamento Europeu e do Conselho, do Regulamento relativo aos requisitos essenciais e à avaliação da conformidade dos brinquedos, do Regulamento relativo à marcação da conformidade e das normas europeias aplicáveis ao brinquedo.

PARA GARANTIR A UTILIZAÇÃO SEGURA DESTE PRODUTO, RESPEITE OS AVISOS, INSTRUÇÕES E RECOMENDAÇÕES DESTE MANUAL!

ATENÇÃO! AVISOS!

- A UTILIZAR APENAS SOB A VIGILÂNCIA DIRECTA DE UM ADULTO! NUNCA DEIXE O SEU FILHO SEM VIGILÂNCIA!
- O BRINQUEDO NÃO É ADEQUADO PARA CRIANÇAS COM MENOS DE 3 ANOS DE IDADE!
- ESTE BRINQUEDO NÃO TEM TRAVÃO!
- NÃO SOBRECARRREGAR O BRINQUEDO! A CONSTRUÇÃO DO BRINQUEDO GARANTE A SEGURANÇA COM UM PESO MÁXIMO DE 25 KG POR CRIANÇA!
- ESTE PRODUTO NÃO É UM MEIO DE TRANSPORTE!
- NÃO UTILIZAR NA FAIXA DE RODAGEM!
- MANTER AFASTADO DO FOGO!
- ANTES DA UTILIZAÇÃO, VERIFICAR A CORRECÇÃO DE TODAS AS PEÇAS DO BRINQUEDO E A ESTABILIDADE DO CONJUNTO. VERIFICAR COM ESPECIAL CUIDADO A INSTALAÇÃO ELÉCTRICA DO BRINQUEDO. O BRINQUEDO DEVE SER INSTALADO COM O MÁXIMO CUIDADO E ATENÇÃO. PEÇAS, CABOS E TOMADAS.
- Utilizar para crianças dos 3 aos 8 anos!
- Este brinquedo deve ser utilizado com precaução! São necessárias competências para evitar colisões, quedas ou ferimentos na criança no automóvel ou em terceiros!
- Certifique-se de que o seu filho tem formação para conduzir, ligar e desligar o automóvel e conhece as regras de utilização segura!
- Não deve ser utilizado por duas crianças ao mesmo tempo!
- A montagem do produto deve ser efectuada apenas por um adulto!
- Só um adulto deve deslocar o automóvel utilizando a pega e as rodas auxiliares!
- A criança deve usar sapatos quando utiliza o brinquedo! Recomenda-se igualmente a utilização de um capacete.
- Não deixar que as crianças toquem nas rodas ou estejam perto delas quando o carro está em movimento!
- A utilizar apenas durante o dia e em locais bem iluminados!
- Não permitir que a criança se levante durante a deslocação! Caso contrário, existe o perigo de ferimentos na criança!
- Se houver um autocolante ou partes de um autocolante colado, é necessário colá-lo ou retirá-lo para que não seja engolido por crianças pequenas!
- Não utilizar o produto se encontrar peças em falta ou danificadas!
- Não utilizar peças sobressalentes e outros componentes não fornecidos pelo fabricante! O fabricante não assume qualquer responsabilidade pela segurança no caso de serem utilizadas peças sobressalentes que não sejam originais do modelo aprovado ou recomendadas pelo fabricante.
- Não efetuar alterações ou modificações no design! Se necessário, contactar o revendedor ou um serviço autorizado para consulta e reparação.
- Não fazer alterações na instalação eléctrica e não acrescentar outros componentes eléctricos! Se necessário, contactar o revendedor ou uma oficina autorizada para consulta e reparação!
- Utilizar o produto apenas como previsto!
- Não permita a presença de crianças com menos de 3 anos de idade antes de ter montado completamente o produto para evitar o acesso a peças pequenas e desmontadas!
- Não colocar cabos e atilhos adicionais no produto para evitar o risco de asfixia!
- Utilizar apenas em locais nivelados, sem declives e seguros, situados a uma distância segura das estradas!
- Não utilizar o produto perto de escadas, escadas rolantes, soleiras, saliências, piscinas, fontes de calor, etc.!
- Manter a embalagem de plástico afastada das crianças para evitar o risco de asfixial!

IMPORTANTE! AVISOS E INSTRUÇÕES PARA O MANUSEAMENTO DE PILHAS AAA

- Fixe sempre a tomada da bateria com a tampa depois de inserir as baterias.
- Não permitir que as crianças tenham acesso às pilhas ou brinquem com elas!
- Introduzir apenas pilhas do tipo e tensão especificados.
- Não utilizar pilhas de tipos diferentes.
- Não misturar pilhas novas com pilhas usadas.
- Respeitar a polaridade marcada na tomada da bateria.
- Eliminar as pilhas danificadas e gastas.
- Retirar as pilhas quando o produto não estiver a ser utilizado.
- Não deitar as pilhas numa chama aberta. As pilhas não devem ser desmontadas.

ATENÇÃO! Os resíduos gerados por pilhas gastas e inutilizáveis devem ser recolhidos separadamente. Não devem ser eliminados em contentores de resíduos domésticos mistos. A eliminação das pilhas só pode ser efectuada em locais designados para o efeito.



AVISOS PARA O MANUSEAMENTO DE PILHAS RECARREGÁVEIS

PARA EVITAR INCÊNDIOS, CHOQUES ELÉCTRICOS, EXPLOSÕES OU DANOS PERMANENTES NO PRODUTO, É NECESSÁRIO RESPEITAR OS SEGUINTE REQUISITOS DE SEGURANÇA:

- É OBRIGATÓRIO QUE O CARREGAMENTO SEJA EFECTUADO APENAS POR UM ADULTO!
- Utilizar a bateria recarregável e o carregador incluídos. Não utilize baterias recarregáveis e carregador de um tipo e parâmetros técnicos diferentes. Não utilizar a bateria recarregável e o carregador para outros produtos.
- Nunca sobrecarregar os circuitos e ligações eléctricas.
- Não permitir o contacto directo entre os terminais da bateria (curto-circuito).
- A bateria e os seus componentes não devem estar em contacto com qualquer líquido.
- São emitidos gases explosivos durante o carregamento da bateria. Não carregar perto de fontes de calor ou de materiais facilmente inflamáveis. Carregue **SOMENTE** em áreas bem ventiladas e secas.
- NUNCA levante ou mova a bateria pelos cabos ou pelo carregador. Se o fizer, pode danificar a bateria ou provocar um incêndio.
- **IMPORTANTE!** Lave sempre as mãos depois de manusear uma pilha recarregável. As pilhas recarregáveis e os respectivos acessórios contêm chumbo e compostos de chumbo que podem causar cancro nos órgãos reprodutores.
- Não abrir a bateria. Esta contém ácido de chumbo e outras substâncias que provocam corrosão e são tóxicas.
- Não abra o dispositivo de carregamento. Os cabos e as ligações na caixa podem provocar choques eléctricos.
- NUNCA permita que uma criança segure ou carregue a bateria recarregável. A bateria recarregável é pesada e contém eletrólito.
- Não bata nem deixe cair a bateria. Isto pode causar ferimentos graves.
- Antes de carregar a bateria, verifique a bateria, o carregador, os cabos e as ligações quanto a desgaste ou danos. Não carregue a bateria se houver danos em qualquer peça.
- Não deixe que a pilha seque completamente. Se não estiverem a ser utilizadas, as pilhas devem ser carregadas uma vez por mês para manter a carga das células.
- Durante o carregamento, a bateria não deve ser inclinada ou virada ao contrário.
- Fixe sempre a bateria de forma segura na consola. Em caso de capotagem do automóvel, a bateria pode cair e ferir a criança.
- NUNCA permita que as crianças brinquem com o carregador e a bateria.

PARA SUBSTITUIR A PILHA, CONTACTAR O CONCESSIONÁRIO OU UM CENTRO DE ASSISTÊNCIA AUTORIZADO.

Com o tempo, a bateria perde a sua capacidade de manter a carga. Dependendo da utilização, a bateria pode durar entre 1 a 3 anos.



- **ATENÇÃO!** Não deitar a pilha no lixo doméstico!
- **ATENÇÃO!** Recicle a sua bateria descarregada de forma responsável! A bateria contém ácido de chumbo (eletrólito) e deve ser eliminada nos locais de reciclagem e aceitação designados para este tipo de resíduos. É ilegal queimar baterias de chumbo!
- **IMPORTANTE!** Dependendo do estado da bateria (por exemplo, fuga), é necessária a utilização de luvas de proteção!



Siga estes passos para substituir e eliminar a bateria:

1. Retirar a cadeira auto;
2. Desligar os conectores da bateria;
3. Retire os quatro parafusos na parte lateral da bateria;
4. Retire cuidadosamente a pilha do compartimento da pilha.

IMPORTANTE! Não se esqueça de usar luvas de proteção! Não levantar a bateria através dos conectores ou dos cabos!

CARACTERÍSTICA DO PRODUTO

Idade adequada da criança	3-8 anos
Carga máxima	até 25 kg
Bateria recarregável, 1 peça	12V/7AH
Motor, 2 peças	2*35W
Velocidade do veículo	2,5-3 km/h
Dispositivo de carregamento	Entrada: 220-240V, 50/60Hz Saída: 12V DC 1000mA
Frequência de funcionamento do dispositivo de controlo remoto	2,4 GHz
Tempo de carregamento da bateria: - Primeira acusação - Encargos subsequentes	12 horas mas não mais de 24 horas 8-10 horas
Fusível, 1 peça	12A
Pilhas que alimentam o controlo remoto (não incluídas)	2 peças *1,5V/BAA(LR3)
Dimensões do veículo, mm	1010*620*500

DIAGRAMA DAS PARTES PRINCIPAIS



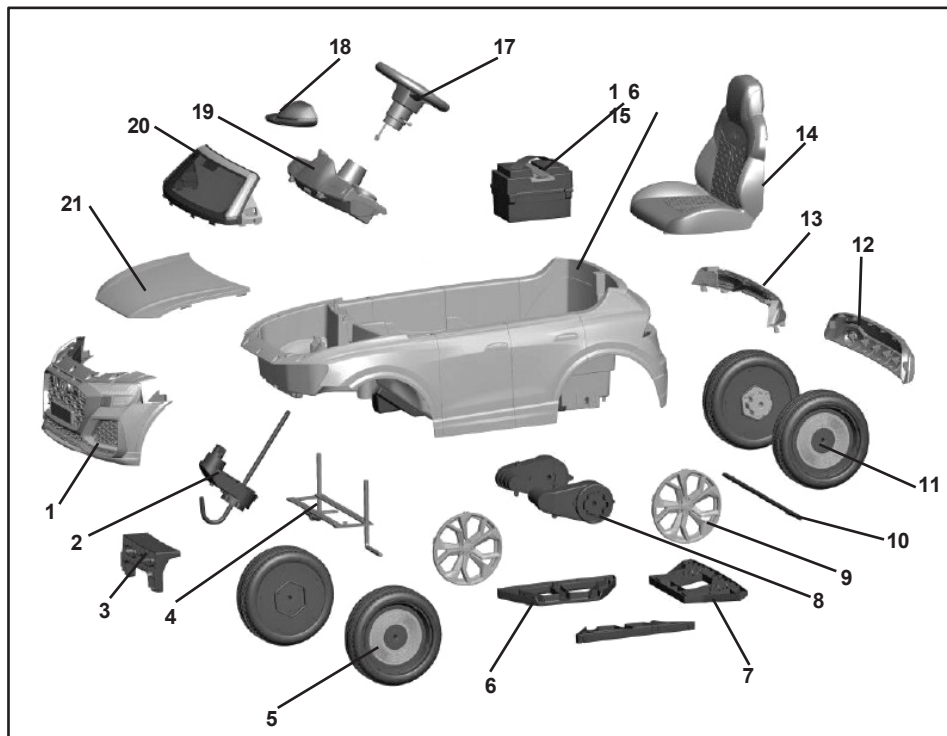















Certifique-se de que todas as peças estão disponíveis.



Nota: Algumas das peças apresentadas na figura estão montadas em ambos os lados do automóvel.

LISTA DE PEÇAS PRINCIPAIS

Nº	Descrição	Quantidade	Nº	Descrição	Quantidade
1	Para-choques dianteiro	1	12	Para-choques traseiro	1
2	Eixo de controlo, kit	1	13	Luzes traseiras, conjunto	1
3	Apoio frontal	1	14	Assento	1
4	Eixo dianteiro, kit	1	15	Corpus	1
5	Roda dianteira	2	16	Bateria recarregável	1
6	Apoio lateral	2	17	Alimentação	1
7	Suporte traseiro	1	18	Espelhos laterais	2
8	Motores	2	19	Painel de controlo	1
9	Tampa decorativa	4	20	Para-brisas	1
10	Eixo traseiro	1	21	Capa	1
11	Roda traseira	2			

 Coprus x 1	 Alimentador x 1	 Espelhos retrovisores laterais x 2	 Assento x 1
 Roda traseira x 2	 Roda dianteira x 2	 Tampa decorativa X 4	 Apoio lateral Lx1 e Rx1
 Suporte traseiro x 1	 Para-brisas x 1	 Carregador x 1	 Instruções de utilização x 1
 Porca M8 x 4	 Anilha ø8 x 4	 Anilha ø10 x 2	 Parafuso ø4 x 12mm x 19
 Parafuso M5x45 X 1	 Porca M5 x 1	 Chave inglesa	

INSTRUÇÕES DE MONTAGEM

ATENÇÃO! SEGUIR EXACTAMENTE AS INSTRUÇÕES E A SEQUÊNCIA DE MONTAGEM E DE UTILIZAÇÃO DO PRODUTO A PARTIR DO TEXTO E DAS ILUSTRAÇÕES INCLUÍDAS NO MANUAL.

ATENÇÃO! A FIXAÇÃO DE UMA DETERMINADA POSIÇÃO EM ALGUNS CASOS É ACOMPANHADO DE UM ESTALIDO!

ATENÇÃO! VERIFICAR A SEGURANÇA DA FIXAÇÃO APÓS CADA OPERAÇÃO!

Ferramentas necessárias: (chave de fendas, não incluída).

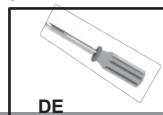

MONTAGEM DOS SUPORTES LATERAIS

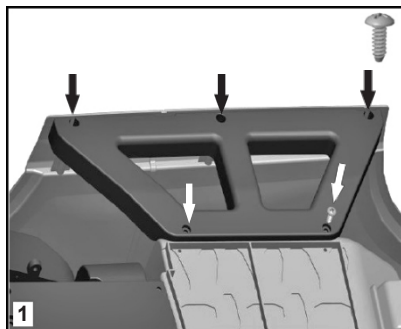

Insira um suporte lateral sob um dos lados da caixa e fixe-o com 5 parafusos ø4x12mm.

Repita os mesmos passos para instalar o outro suporte lateral.

MONTAGEM DO SUPORTE TRASEIRO

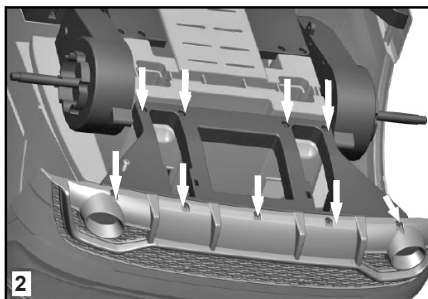

Insira o suporte traseiro sob a parte traseira da caixa e fixe-o com um parafuso de 9 peças $\varnothing 4 \times 12 \text{mm}$.

MONTAGEM DA RODA DIANTEIRA

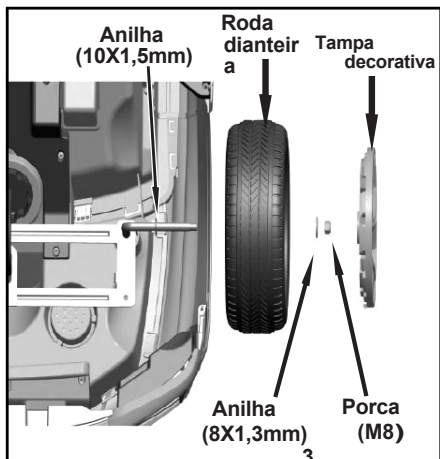

Instale todas as peças na sequência indicada na figura: anilha f10, roda dianteira, anilha f8, porca M8 e tampa decorativa. Fixe com a chave inglesa. Repita os mesmos passos para montar a outra roda dianteira.

MONTAGEM DA RODA TRASEIRA

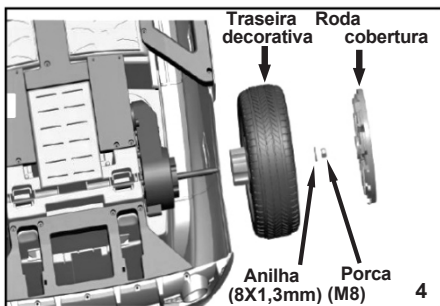

Instale todas as peças na sequência indicada na figura: roda traseira, anilha f8, porca M8 e tampa decorativa. Fixar com a chave inglesa. Repita os mesmos passos para montar a outra roda traseira.

INSTALAÇÃO DAS COBERTURAS DECORATIVAS

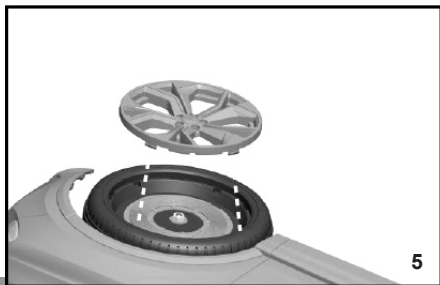

Insira a tampa decorativa nos locais apropriados da roda e prima até ouvir um som de "clique".
Repita os mesmos passos para instalar as tampas de acabamento nas outras três rodas.

MONTAGEM NO PARA-BRISAS



Monte a janela frontal na parte da frente da carroçaria do automóvel, orientando as pontas do vidro para as ranhuras correspondentes na carroçaria do automóvel. Pressione até ouvir um estalido.

MONTAGEM DO GUIADOR.

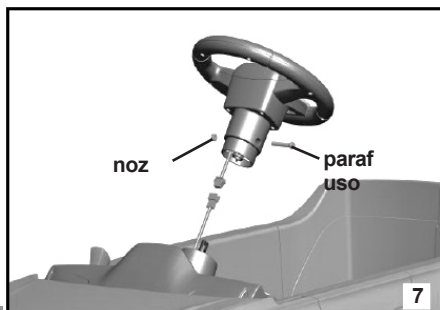

1. Ligue os conectores no guiador e no automóvel.
2. Montar o guiador no eixo de direção.
3. Orientar os furos do leme de modo a coincidirem com os furos do eixo de direção.
4. Fixar com o parafuso e a porca.

MONTAGEM DOS ESPELHOS RETROVISORES LATERAIS



Instale o espelho retrovisor lateral com pressão no lado correspondente da carroçaria do automóvel até ouvir um "clique" e este encaixar no lugar.
Repita os mesmos passos para instalar o outro espelho lateral.

LIGAÇÃO DA BATERIA

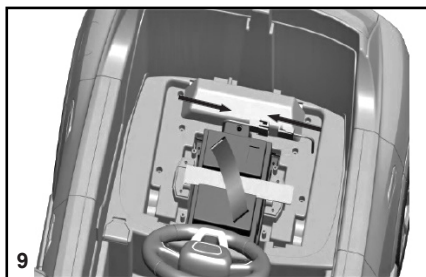

Ligar os conectores do automóvel e da bateria como indicado na figura.

INSTALAÇÃO DO BANCO

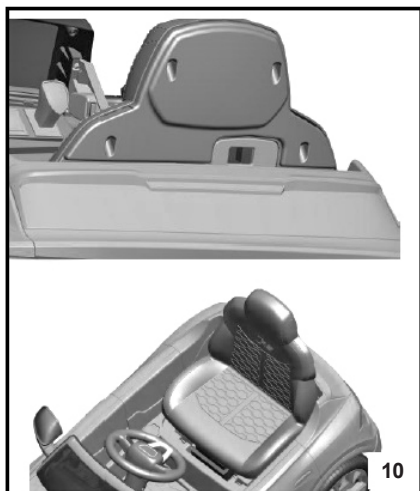

Encaixar o banco nas ranhuras do automóvel. Pressionar até que o banco encaixe no lugar.

FUNÇÕES E UTILIZAÇÃO DO AUTOMÓVEL



CONTROLO MANUAL DO VOLANTE E DO PAINEL DE INSTRUMENTOS DO AUTOMÓVEL

W A W!

PARE SEMPRE O VEÍCULO QUANDO MUDAR DE VELOCIDADE OU DE DIRECÇÃO PARA EVITAR DANOS NA BICICLETA!

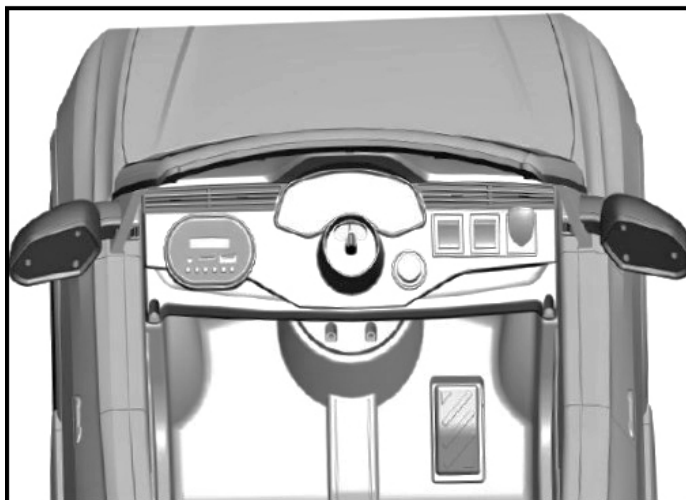

Nº	Descrição do botão	Função
1	Botão ON/OFF	Liga e desliga a alimentação do automóvel.
2	Movimento para a frente	Para avançar, deslocar o interruptor para cima e premir lentamente o pedal.
3	Movimento para trás	Para retroceder, desloque o interruptor para baixo e prima lentamente o pedal.
4	Velocidade de funcionamento reduzida	O automóvel vem regulado de fábrica para funcionar a baixa velocidade (2,5 km/h).
5	Alta velocidade de tráfego	A velocidade máxima do automóvel é de 3 km/h. Certifique-se de que o seu filho só pode conduzir um automóvel e que está familiarizado com as regras de condução segura.
6	Parar o movimento do carro	O automóvel pára automaticamente de se mover quando se solta o pedal.
7	Botões para toques e som de buzina	Prima os botões de cada lado do guiador para reproduzir diferentes melodias e sons.
8	Encerramento automático	Se o motor for sobrecarregado por qualquer motivo, incluindo devido a uma utilização incorrecta, a O disjuntor corta automaticamente a alimentação do automóvel. A energia será restabelecida quando as peças arrefecerem.

DISPOSITIVO DE CONTROLO REMOTO CONTROLO REMOTO DO AUTOMÓVEL

O dispositivo de controlo remoto é fabricado de acordo com os requisitos da Diretiva 2014/53/UE do Parlamento Europeu e do Conselho relativa a equipamentos de rádio. A conformidade foi certificada por relatórios de teste reflectidos na declaração de conformidade do produto, que pode ser consultada em www.chipolino.com.

ATENÇÃO! A SER UTILIZADO APENAS POR UM ADULTO! O CONTROLO REMOTO DO AUTOMÓVEL SÓ DEVE SER UTILIZADO POR UM ADULTO!

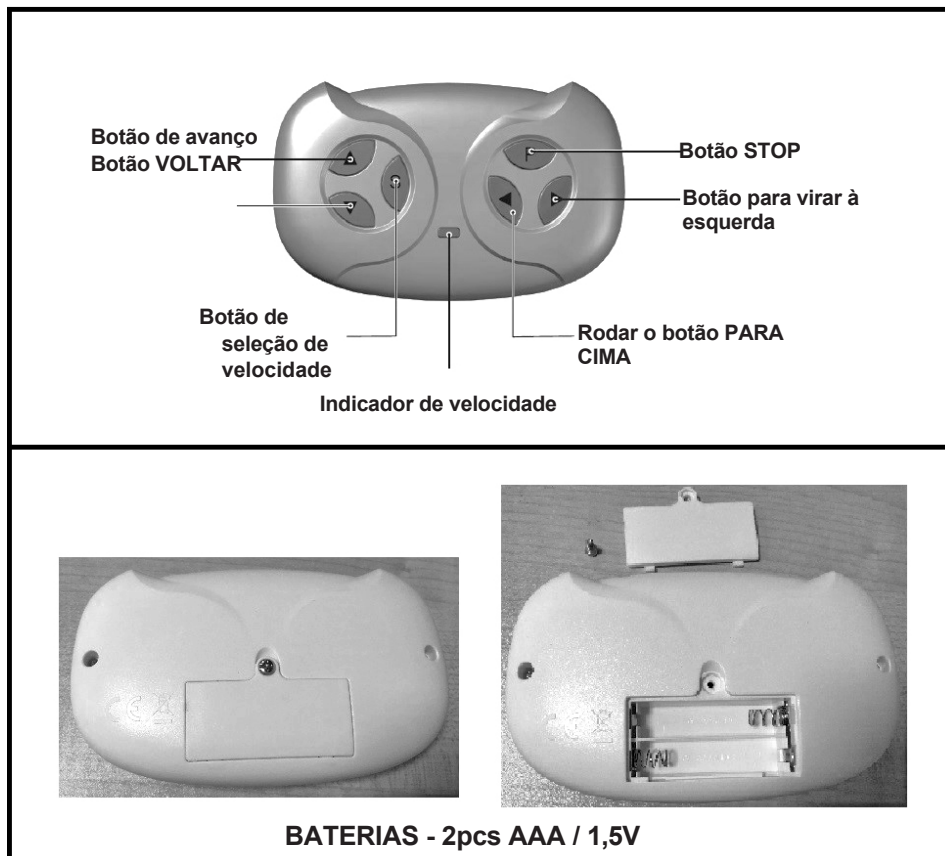

NOTA: Quando o modo "controlo remoto" é ativado, o pedal e a alavanca de avanço/retrocesso são desactivados e o carro é controlado pelo controlo remoto.

COLOCAÇÃO DE PILHAS

Retirar a porta das pilhas (na parte de trás do telecomando). Introduzir 2 pilhas do tipo "AAA" (LR03), respeitando a polaridade indicada. Fixar a tomada das pilhas com a tampa.

FUNÇÕES

1. Emparelhamento

NOTA: Antes de emparelhar o automóvel com o c o n t r o l o remoto, o automóvel deve ser desligado da fonte de alimentação.

Prima e mantenha premidos os botões de avanço e marcha-atrás durante 3 segundos. O indicador de velocidade começa a piscar. Ligue o botão de alimentação do automóvel (no painel de instrumentos). O indicador de velocidade fica aceso de forma estável, indicando que o emparelhamento **foi bem sucedido**. Se o indicador de velocidade não acender de forma estável, o emparelhamento **falhou**. Substitua as pilhas do telecomando e tente novamente.

2. Botão STOP

Prima o botão STOP para parar o automóvel. Prima novamente o botão para soltar o travão.

3. Botão de seleção de velocidade

Escolha de 3 velocidades:

- Velocidade baixa - uma intermitência do indicador de velocidade;
- Velocidade normal - o indicador de velocidade pisca duas vezes;
- Velocidade elevada - o indicador de velocidade pisca três vezes.

NOTA: O automóvel vem regulado de fábrica para ser conduzido em marcha-atrás APENAS a baixa velocidade.

NOTAS:

- Se não utilizar o telecomando durante 10 segundos, este desliga-se automaticamente;
- Repita os passos descritos na secção 1 - Emparelhamento) sempre que substituir as pilhas do telecomando.

CARREGAMENTO DA BATERIA

Quando o automóvel começar a mover-se lentamente, carregue a bateria. Para carregar a bateria, não é necessário retirá-la do automóvel.

IMPORTANTE! ANTES de carregar a bateria recarregável, **DEVE** desligar a alimentação do automóvel!

- Antes da primeira utilização, carregue a bateria durante pelo menos 12 horas, mas não mais de 24 horas.
- As recargas subsequentes devem durar 8-10 horas.
- Durante o carregamento da b a t e r i a , o carregador pode aquecer, o que é perfeitamente normal e não é motivo de preocupação.
- Para carregar a bateria do automóvel, utilize apenas o carregador fornecido pelo fabricante.
- Se sentir cheiro de fumo, odor, som, etc., interrompa o carregamento da bateria e contacte o seu revendedor ou serviço autorizado.
- Durante o carregamento, a alimentação do veículo deve ser desligada.

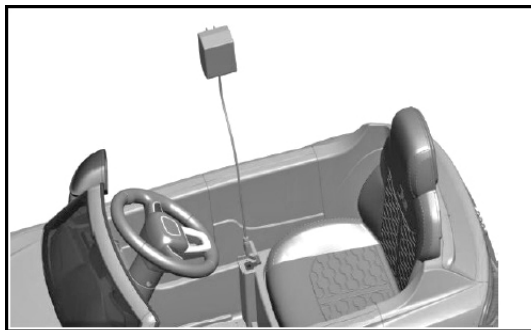

- Ligue o cabo do carregador à entrada do carregador do automóvel, que se encontra junto ao banco.
- Ligue a ficha do carregador (2) à rede eléctrica. A bateria começa a carregar-se.

PREVENIR

A bateria recarregável tem um fusível de auto-regeneração (12A). Se o motor, o sistema elétrico e a bateria estiverem sobrecarregados, o fusível desliga-se automaticamente, o que também desliga a alimentação de energia do automóvel. Após 10 segundos, o fusível reinicia-se automaticamente, a alimentação do automóvel é restabelecida e as funções normais são retomadas. Se, durante a utilização normal do veículo, o fusível disparar repetidamente - contacte o seu concessionário ou um centro de assistência autorizado. Para evitar que o fusível desligue a alimentação, respeite as seguintes recomendações:

- Não sobrecarregar o automóvel! Carga máxima até 25 kg.
- Não pendurar objectos para reboque na traseira do veículo.
- Não deitar água ou outros líquidos sobre os componentes do circuito.
- Não alterar o circuito elétrico.

RESOLUÇÃO DE PROBLEMAS

Se precisar de ajuda, contacte o seu revendedor ou serviço autorizado!

PROBLEMA	CAUSA PROVÁVEL	SOLUÇÃO PARA O PROBLEMA
O CARRO NÃO SE MOVE	Carga fraca da bateria	Carregar a bateria
	O fusível está desligado	Ver secção "PREVENTOR"
	Os conectores ou cabos estão soltos	Verifique se os conectores da bateria estão corretamente ligados e não estão soltos.
	A bateria perdeu a capacidade de manter a carga	Substituir a pilha por uma nova. <i>Contacte o seu revendedor ou reparador autorizado.</i>
	O sistema elétrico está danificado	<i>Contacte o seu revendedor ou serviço autorizado.</i>
	O motor está danificado	<i>Contacte o seu revendedor ou serviço autorizado.</i>
O CARRO FUNCIONA DURANTE POUCO TEMPO	A bateria não está totalmente carregada	Verifique se os conectores da bateria estão corretamente ligados e não estão soltos.
	A bateria é antiga	Substituir a pilha por uma nova. <i>Contacte o seu revendedor ou reparador autorizado.</i>
O CARRO MOVE-SE LENTAMENTE	A bateria tem pouca carga	Substituir a pilha por uma nova. <i>Contacte o seu revendedor ou reparador autorizado.</i>
	A bateria é antiga	Substituir a pilha por uma nova. <i>Contacte o seu revendedor ou reparador autorizado.</i>
	O carro está sobrecarregado	Carga máxima até 25 kg.

	O automóvel é utilizado em condições adversas	Não utilizar o veículo em condições adversas (ver secção "Instruções de manutenção preventiva")
O CARRO TEM DE SER EMPURRADO PARA AVANÇAR	Os cabos e os conectores não estão firmemente ligados (mau contacto)	Verifique se os conectores da bateria estão corretamente ligados e não estão soltos. Se os cabos à volta do motor estiverem soltos, <i>contacte o seu revendedor ou um centro de assistência autorizado.</i>
	"Zona morta" na bicicleta	Uma "zona morta" significa que não está a ser fornecida eletricidade aos conectores e que o automóvel necessita de reparação. <i>Contacte o seu concessionário ou oficina autorizada.</i>
DIFICULDADE EM PASSAR DO MOVIMENTO PARA A FRENTE PARA O MOVIMENTO PARA TRÁS, OU VICE-VERSA	Mudar de direção com o carro em movimento	Mudar de direção quando o automóvel não está em movimento.
O MOTOR OU A CAIXA DE VELOCIDADES PRODUZEM RUIDOS ESTRANHOS	O motor e/ou a caixa de velocidades estão danificados	<i>Contacte o seu revendedor ou serviço autorizado.</i>
A BATERIA NÃO CARREGA	Os conectores da bateria ou do carregador estão soltos	Verifique se os conectores da bateria ou do carregador estão corretamente ligados e de forma segura.
	O carregador não está ligado à rede eléctrica	Verificar se o carregador está ligado à rede eléctrica.
	O carregador não está a funcionar	<i>Contacte o seu revendedor ou serviço autorizado.</i>
O CARREGADOR AQUECE DURANTE O CARREGAMENTO DA BATERIA	Isto é normal e não deve ser motivo de preocupação	

INSTRUÇÕES DE MANUTENÇÃO PREVENTIVA

- Verificar regularmente se as partes de plástico do automóvel estão rachadas ou partidas.
- Lubrificar regularmente as peças rotativas.
- Limpar o brinquedo com um pano de algodão macio ou uma esponja humedecida com água ou um detergente suave.
- Não limpar com detergentes agressivos que contenham partículas abrasivas, amoníaco, lixívia ou álcool.
- Armazenar o produto num local limpo e seco, sem humidade e a uma distância segura de fontes de calor! Não expor a influências ambientais diretas - sol, chuva, humidade ou mudanças bruscas de temperatura!
- Não utilizar o produto em terrenos lamacentos, arenosos ou com gravilha, pois podem danificar as peças móveis.
- Por razões de segurança, devido à presença de eletrólito na bateria, o produto deve estar na sua posição normal, e não invertido (com as rodas para cima), quando é transportado ou armazenado.

Materiais utilizados: plástico, metal

ELKAUQ8R21W /ML350

As marcas registadas, as patentes de design e os direitos de autor são utilizados com a autorização do proprietário AUDI AG.

Prozuzido para a CHIPOLINO Ltd. na China.
Importador. "Golyamokonarsko shose" №1, Bulgária; tel.
+359 32 600 889 CHIPOLINO LTD., 1 Golyamokonarsko
Shosse Str, Plovdiv, BULGÁRIA; tel.: +359 32 600 889;

www.chipolino.com