

Tasty, Please!



feeding chair

BONBON

age range: from 6+ months up to 3 years

max: 15 kg

MANUAL INSTRUCTION

designed in EU

V2.6

www.lorelli.eu



find us on

CONTENIDO / C&Q&PXtAHHE

EN	Manual de instrucciones.....	4
BG	PIHczpyxurio aa yno Tpe6a.....	6
a	Instruc iuni de utilizare.....	8
	Instrukcja użytkownika.....	10
FR	Moded'emploi.....	12
	Instrucciones de uso.....	14
GR	OAHrIEZ XPHZHZ KAPEKAAZ.....	16
MK	y nazCTBaTa aa yno Tp e6a.....	18
RU	PIHczpyxurio no excnnya Taции.....	20
	Uputstvo za upotrebu.....	22
TR	Kullanım talimatı.....	24
HU	Información adicional.....	27
AL	Insruksion për përdorim.....	29
DE	Bedienungsanleitung.....	31
ES	Instrucciones de uso.....	33
AR	دليل التعليمات.....	35



BG-Cxannpaúze QR xoaã, 3a aa nony'Juze noee'Je nnøoplviauna aa nropyirra n nHczpyKLL'nn 3a ynozpe6a Ha noee'Je eanL'n. Hazerneze nprnoa'ennezo QR cxenep na yczpoúcezo cv.

ES-Escanee el código QR para obtener más información sobre el producto y el manual de instrucciones en más idiomas.

Descargue la aplicación QR Scanner en su dispositivo.

SRB/HR/ME/BIH

Utilice el escáner QR para obtener más información sobre los productos y servicios. Prepárese para utilizar el escáner QR.

IT-Explora el código QR para obtener más información sobre el producto y manuales de instrucciones en más idiomas.

Descarga la aplicación QR Scanner en tu dispositivo.

GR-ZópuJoiq Tou xuJóixa QR yia TrÉpioóTopÉç TrÁqpoφγοπιεç oγÉTixó pÉ To Tpoútoñ xai oðqyíÉç ypcíoqç oc TTÉpioóTepÉç

yÁçuooc. KaiEÉooTE qv Éεappoyý QR Scanner org ouoxEuý oaç.

FR-Escanee el código QR para obtener más información sobre el producto y el manual de uso (disponible en varios idiomas).

Descarga la aplicación QR Scanner en tu dispositivo

HU-A QR-kód beszkennelésével bővebb információkhoz és összeszerelési útmutatóhoz juthat további nyelveken. Si lo desea,

puede utilizar el QR-kód para obtener más información.

RU-Ozcxannpyúze QR-xo,r't, o ðóu'i nonynøia ðonsrue nnøop iarluu o nropycte n unczyxunn no acxnnyazaunn na gprnx

ø3uikax. 3apызyúze nprnoaenue QR Scanner na ceoe yczpoúcezo.

Para obtener más información sobre el producto y el manual de instrucciones en otros idiomas, escanee el código QR.

Descárguese la aplicación de escaneo QR en su móvil o tableta.

NL -Escanee el QR para obtener más información sobre el producto y manejarlo con más facilidad. Descarga la aplicación de

escáner QR en tu dispositivo para escanear.

RO-Escanee códigos QR para obtener más información sobre productos y manuales de instrucciones en más idiomas.

Descarga la aplicación QR Scanner en tu ordenador.

AL-Skanoni utiliza QR para proporcionar información sobre productos y manuales de instrucciones. Descarga la aplicación de escáner QR en tu móvil.

PL-Zeskanuj kod QY, aby otrzymać więcej informacji, oraz instrukcję użytkowania większej ilości języków. Pobierz aplikację

skanera kodów QR na Moje urządzenie.

MK-Cxennpai ro QR xopoz aa ,rta poðneru noeeiie nnøopøaqun aa nponaeo,ào+ u ynazczee aa xopnczei+-e,na noeeiie

jaal4L'u.Cnuneze ja annxaLujaza QR Scanner App Ha eauiñoz ypeq.

TR-Detaylı ürün bilgisi ve çoklu dilde kullanma klavuzu için QR kodu okutunuz. QR barkod okuyucuyu cihazınıza indiriniz.

ES- Escanee el código QR para obtener más información sobre el producto y su manual de uso en varios idiomas. Descargue en su dispositivo la aplicación de Lector de códigos QR

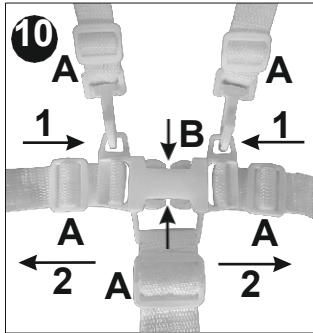
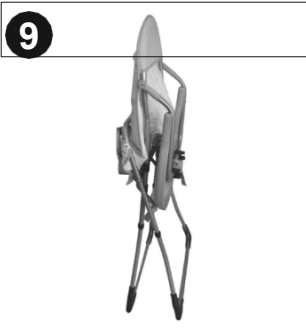
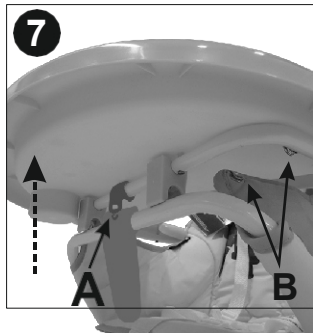
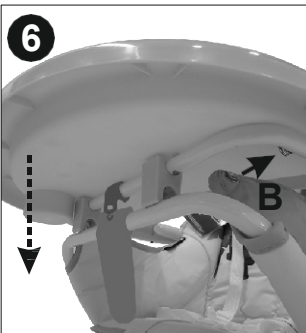
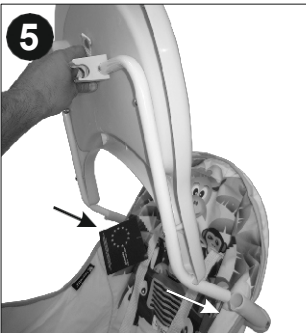
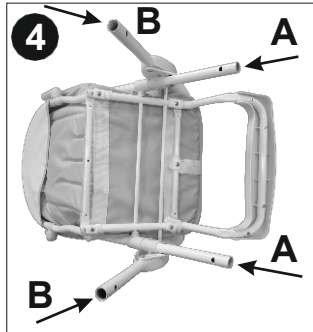
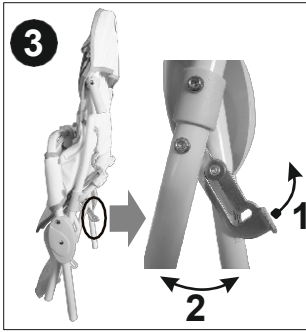
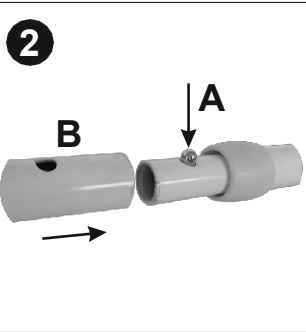
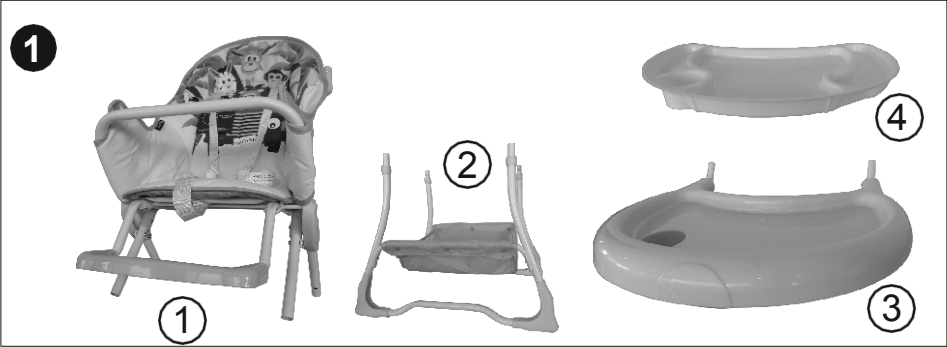

ES

IMPORTANTE LEA ATENTAMENTE Y CONSÉRVELO PARA FUTURAS CONSULTAS.

REQUISITOS DE SEGURIDAD

1. **ADVERTENCIA** No deje nunca al niño sin vigilancia.
2. **ADVERTENCIA** ¡Utilice siempre el sistema de retención !
3. **ADVERTENCIA** Peligro de caída : ¡evite que su hijo se suba al producto!
4. **ADVERTENCIA** No utilice el producto a menos que todos los componentes estén correctamente montados y ajustados.
5. **ADVERTENCIA** Tenga en cuenta el riesgo de fuego abierto y otras fuentes de calor intenso en las proximidades del producto.
6. **ADVERTENCIA** Tenga en cuenta el riesgo de vuelco cuando el niño pueda empujar sus pies contra una mesa o cualquier otra estructura.
7. **ADVERTENCIA** No utilice la trona hasta que el niño pueda sentarse sin ayuda.
8. **ADVERTENCIA** No utilice la trona si alguna pieza está rota, desgarrada o falta.
9. **ADVERTENCIA** Para evitar lesiones, ¡asegúrese de que su hijo se mantiene alejado al desplegar y plegar este producto!
10. **ADVERTENCIA** Este producto está destinado a niños que puedan sentarse sin ayuda y de hasta 3 años o un peso máximo de 15 kg.
11. **ADVERTENCIA** Compruebe periódicamente la seguridad de los botones y del sistema de arneses.
12. **ADVERTENCIA** Utilice siempre la silla sobre una superficie plana y lisa.
13. **ADVERTENCIA** Mantenga la silla fuera del alcance de los niños cuando no la utilice.
14. **ADVERTENCIA** ¡La silla no debe utilizarse como juguete !
15. **ADVERTENCIA** La silla de comer sólo puede utilizarse cuando la bandeja está correctamente colocada delante del niño. No utilice nunca la silla de comer con la bandeja levantada.
16. **ADVERTENCIA** ¡Las imágenes de la portada y del manual de instrucciones son sólo ilustrativas y pueden diferir del producto real.
17. **ADVERTENCIA** Antes de utilizar el producto por primera vez, retire toda la publicidad material del mismo, así como los materiales utilizados para fijarlos al producto.

EN 14988:2017+A1:2020

LIMPIEZA Y CUIDADO

1. Limpia todos los tejidos con agua tibia y jabón suave. Déjalos secar.

2. Las manchas de suciedad persistente se limpian con crema no abrasiva.

MONTAJE DE LA TRONA

PIEZAS

Foto 1

Posición 1 - Armazón del asiento, asiento y arnés
Posición 2 - Patas delanteras y traseras con cesta de juguetes
Posición 3 - Bandeja / 1 ud. /
Posición 4 - Bandeja móvil / 1 ud. /

MONTAJE DE LOS TUBOS

Pulse el botón "A" Imagen 2 e inserte el tubo "B". La instalación se ha completado con éxito cuando la hoja del muelle se extiende hacia fuera.

DESPLEGADO

Tire hacia arriba de la palanca de bloqueo situada entre las patas (ilustración 3) y abra las patas.

Atención: Suelte siempre el gancho de bloqueo.

Los daños en el mecanismo de la silla debidos a un uso incorrecto no están cubiertos por la garantía.

INSTALACIÓN DE LAS PATAS DELANTERAS Y TRASERAS

Inserte el tubo delantero en el tubo del respaldo "A" y el tubo trasero en la palanca de soporte de la placa de comedor "B" al mismo tiempo, como se muestra en la figura 4. La instalación se ha completado con éxito cuando la hoja del muelle se extiende hacia fuera. (durante el montaje, tenga en cuenta que la distancia entre los tubos de la parte superior de las patas delanteras es más estrecha que la de las traseras).

INSTALACIÓN DEL COMEDOR

Coloque el tubo de la bandeja en la consola de plástico del respaldo. Foto S La instalación se ha completado con éxito cuando la hoja del muelle se extiende hacia fuera. Abra completamente el armazón del asiento y presione firmemente la bandeja hacia abajo para fijar los clips al tubo situado debajo de la ilustración 6. La bandeja está bloqueada cuando se oye un "clic". Fije el botón tic tac "B". Ahora la silla de comer está lista para su uso.

Para la seguridad del niño cuando está en el asiento utilice el cinturón de seguridad. Esta trona sólo puede utilizarse con la bandeja de alimentación colocada. Es necesario utilizar el cinturón de seguridad, cuando el niño está en el asiento.

PLEGADO DE LA TRONA

Después de usarlo, suelte el botón tic tac "B", debajo de la bandeja Foto 6. Suelte el clip "A" situado debajo de la bandeja. Foto 6 Levante la bandeja firmemente para soltar los clips del tubo. Tire hacia arriba de la palanca de bloqueo situada entre las patas (ilustración 8), pliegue las patas y gire la bandeja hacia atrás (ilustración 9).

USO DEL CINTURÓN DE SEGURIDAD

Atención: Para evitar lesiones graves, utilice siempre el cinturón de seguridad.

El arnés viene montado en el asiento. Ajuste la longitud de los cinturones con las correderas "A" Foto 10. Para bloquear el cinturón de seguridad, introduzca los elementos de plástico (1) en la hebilla

central . Para desbloquear el cinturón de seguridad, presione los dos elementos de plástico "B" y tire de ellos hacia fuera (2).