

**IMPORTANTE LEA ATENTAMENTE Y GUARDE ESTE MANUAL  
DEL USUARIO EN UN LUGAR SEGURO PARA FUTURAS  
CONSULTAS**

**MANUAL DE  
INSTRUCCIONES DE LA  
TRONA  
"CACAO"**



Esta trona

**chipolino**

ha sido fabricado de conformidad con los requisitos de la Directiva 2001/95/CE del Parlamento Europeo y del Consejo y cumple con las normas europeas EN 14988 Tronas infantiles- Requisitos y métodos de ensayo y las normas de la legislación nacional, así como la Ley de Protección del Consumidor.

**ATENCIÓN SU HIJO ESTARÁ MÁS SEGURO SI USTED SIGUE  
LAS INSTRUCCIONES Y RECOMENDACIONES QUE FIGURAN EN ESTE MANUAL DEL USUARIO:**

- ❖ **ADVERTENCIA** ¡NO DEJE NUNCA A SU HIJO SIN VIGILANCIA!
- ❖ **ADVERTENCIA** ESTE PRODUCTO ES ADECUADO PARA NIÑOS QUE PUEDAN SENTARSE SOLOS SIN AYUDA (EDAD MÍNIMA 6 MESES), DE HASTA 3 AÑOS Y QUE NO PESEN MÁS DE 15 KG.
- ❖ **¡ATENCIÓN!** ¡UTILICE SIEMPRE LOS CINTURONES DE SEGURIDAD, CUANDO EL NIÑO ESTÉ EN LA SILLA! COMPRUEBE SIEMPRE QUE ESTÁN BIEN FIJADOS AL ARMAZÓN DE LA TRONA.
- ❖ **ADVERTENCIA** PELIGRO DE CAÍDA: ¡NO DEJE QUE EL NIÑO SE SUBA AL PRODUCTO!
- ❖ **ADVERTENCIA** NO UTILICE LA TRONA ANTES DE HABERSE ASEGURADO DE QUE TODAS LAS PIEZAS ESTÁN EN BUEN ESTADO Y COLOCADAS EN LA POSICIÓN CORRECTA.
- ❖ **ADVERTENCIA** TENGA EN CUENTA EL RIESGO DE FUEGOS ABIERTOS Y OTRAS FUENTES DE CALOR INTENSO EN LAS PROXIMIDADES DEL PRODUCTO.
- ❖ **ADVERTENCIA** TENGA EN CUENTA EL RIESGO EN CASO DE QUE EL NIÑO ESTÉ CERCA DE SUPERFICIES SÓLIDAS SOBRE LAS QUE PUEDA PISAR E IMPULSARSE.
- ❖ **ADVERTENCIA** NO COLOQUE ESTE PRODUCTO CERCA DE UNA VENTANA, YA QUE EL NIÑO PODRÍA UTILIZARLO COMO ESCALÓN Y CAERSE POR LA VENTANA.
- ❖ NO COLOQUE ESTE PRODUCTO CERCA DE UNA VENTANA DONDE LOS CORDONES DE LAS PERSIANAS O CORTINAS PUEDAN ESTRANGULAR A UN NIÑO.
- ❖ Se requiere montaje por parte de un adulto.
- ❖ No permita que niños menores de 3 años se acerquen a la trona durante el montaje o desmontaje, para evitar el riesgo de lesiones.
- ❖ Esta trona no es adecuada ni debe ser utilizada por niños que no puedan sentarse sin ayuda.
- ❖ Esta trona no debe utilizarse con niños que pesen más de 15 kg.
- ❖ La trona tiene un solo asiento, destinado a un solo niño.
- ❖ No levante la silla por la bandeja de comida.
- ❖ Deje de utilizar el producto si fínd falta alguna pieza o está dañado.
- ❖ No dejes que tu hijo se quede de pie en la trona.
- ❖ Nunca levante, mueva, ajuste o repare la silla mientras haya un niño en ella.
- ❖ No coloque la silla sobre superficies elevadas y/o irregulares mientras haya un niño en ella.
- ❖ No coloque la silla cerca de escaleras, piscinas u otras zonas peligrosas.
- ❖ Utiliza la trona sólo para lo que sirve.
- ❖ Todas las correas adicionales no suministradas por el fabricante deben cumplir la norma EN 13210.
- ❖ No utilice piezas de repuesto u otros componentes no homologados por el fabricante. El fabricante no se responsabiliza de la seguridad del niño si no se utilizan las piezas de r e p u e s t o originales aprobadas y suministradas por él.
- ❖ No realice modificaciones en la construcción de la trona ni en modificaciones . En su lugar, póngase en contacto con el distribuidor o con un servicio de reparaciones autorizado para que le asesoren y/o reparen la silla.
- ❖ No permita que los niños menores de 3 años se acerquen a la trona durante el montaje o desmontaje, para evitar el riesgo de lesiones o de ingestión de piezas pequeñas.
- ❖ Mantenga alejados a los niños al desplegar y plegar el producto para evitar lesiones
- ❖ El envase del producto debe mantenerse fuera del alcance de los niños para evitar el riesgo ¡de estrangulamiento!



## PRINCIPALES CARACTERÍSTICAS DEL PRODUCTO

- ❖ La trona es adecuada para un niño de hasta 3 años que no pese más de 15 kg y pueda sentarse solo sin ayuda.
- ❖ Silla infantil para niños de 1 a 3 años tras retirar la bandeja de comida y el cinturón de seguridad de 5 puntos.
- ❖ Cinturón de seguridad de 5 puntos.
- ❖ Bandeja de comida.



SILLA ALTASILLA

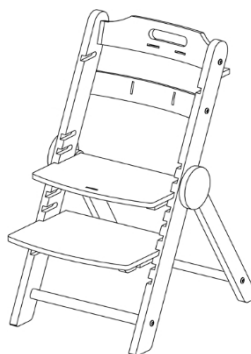

INFANTIL

## PIEZAS PRINCIPALES

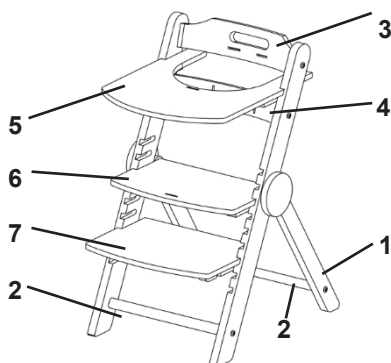

- 1 - Piernas x 2
- 2 - Barra de soporte x2
- 3 - Respaldo I x 1
- 4 - Respaldo II x 1
- 5 - Bandeja de comida x 1
- 6 - Asiento x 1
- 7 - Reposapiés x 1

## HERRAMIENTAS Y FIJACIONES

Llave Allen		1
Bush (para el paso 1)		4
Tornillo M6x40 (para el paso 2)		4
Placa (para el paso 3)		4
Tornillo M6x40 (para el paso 4)		4

**IMPORTANTE** Asegúrese de que las piezas indicadas están disponibles.

## INSTRUCCIONES DE MONTAJE DE LA TRONA

**ATENCIÓN** SIGA EXACTAMENTE LAS INSTRUCCIONES DADAS Y EL ORDEN DE MONTAJE Y USO, DESCRITOS EN TEXTOS E IMÁGENES. NECESITARÁ UN DESTORNILLADOR PARA COMPLETAR EL MONTAJE.

**IMPORTANTE** APRIETE BIEN LOS TORNILLOS. SI SE AFLOJA ALGÚN TORNILLO, LA SILLA PUEDE DESINTEGRARSE Y CAUSAR LESIONES AL NIÑO.

**¡ATENCIÓN!** Compruebe la estabilidad de la fijación después de cada operación.

Para montar la silla, siga las imágenes que se muestran a continuación.

### **PASO 1: Instalación de las barras de soporte (2) en las patas (1)**

Introduzca los casquillos (para el paso 1) en las aberturas de las barras de soporte (2).

### **PASO 2: Fijación de la barra de soporte (2) a las patas (1)**

Apriete los tornillos M6x40 (para el paso 2), utilizando la llave Allen.

### **PASO 3: Instalación del respaldo I (3) y el respaldo II (4) en las patas (1)**

Introduzca las placas (para el paso 3) en las aberturas de los respaldos, como se muestra en la imagen.

### **PASO 4: Fijación de los respaldos (3 y 4) a las patas (1)**

Apriete los tornillos M6x40 (para el paso 4), utilizando la llave Allen.

### **PASO 5: Instalación de la bandeja para alimentos (5)**

Presione los dos botones de la parte inferior de la bandeja de alimentos e introdúzcala en las ranuras de las patas, tal como se muestra en la figura

en la imagen. Suelte los botones. Oirá un "clic" y la bandeja quedará fijada.

Para extraer la bandeja, pulse los botones y tire de ella hacia fuera.

### **PASO 6: Instalación del asiento (6) y el reposapiés (7)**

Presione los dos botones de la parte inferior del asiento e introdúzcalo en las ranuras de las patas, como se muestra en la imagen. Suelte los botones. Oirá un "clic" y el asiento quedará fijado.

Instale el reposapiés de la misma manera que el asiento.

Para extraer el asiento y el reposapiés, pulse los botones y tire de ellos.

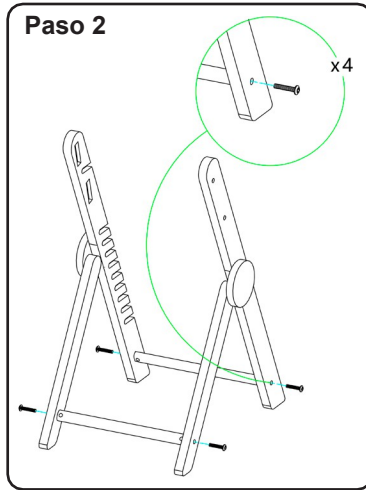
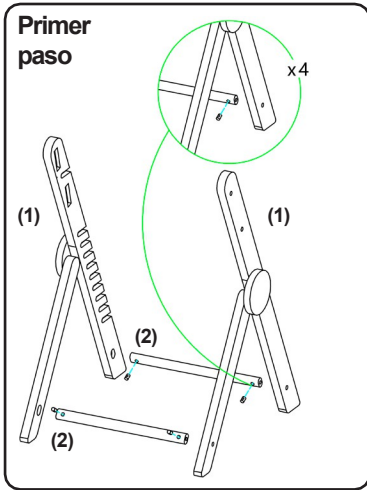

**Paso 3**

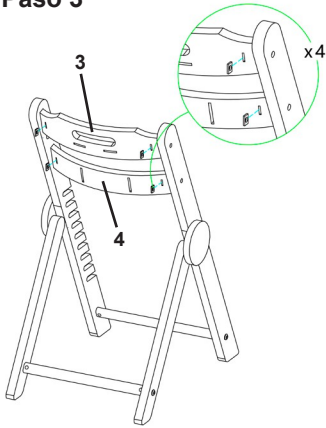

**Paso 4**

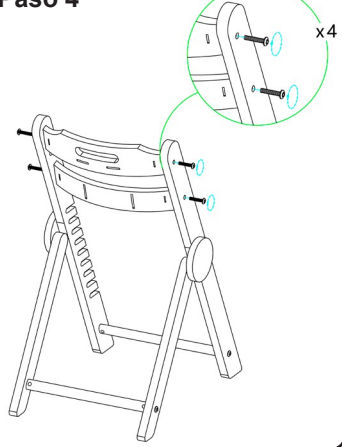

**Paso 5**

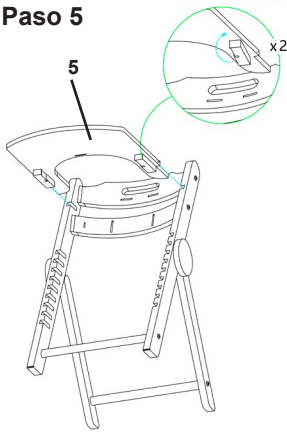

**Paso 6**

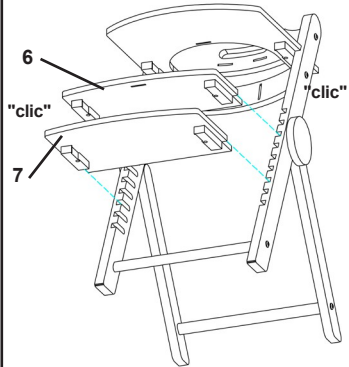

## SISTEMA DE SUJECIÓN (cinturón de seguridad de 5 puntos)

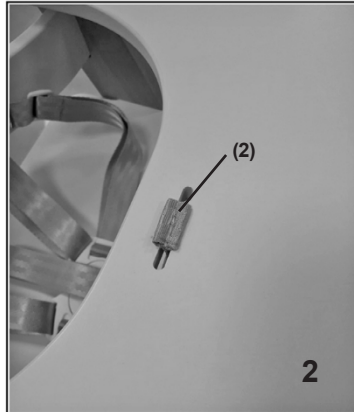
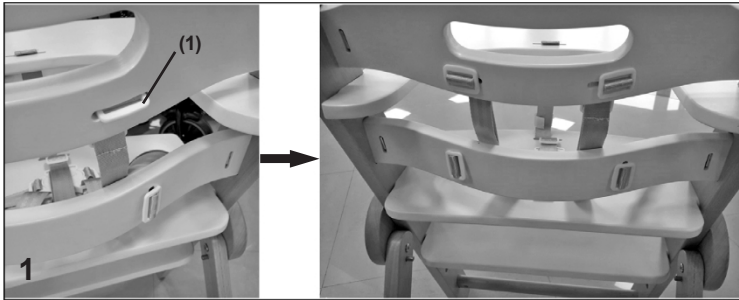

1. Introduzca las hebillas (1) del arnés en las aberturas de los respaldos. Gire las hebillas 90° para fijarlas a los respaldos. Introduzca la pieza adicional en la abertura de la bandeja de comida y del asiento y cierre el velcro.
2. Introduzca el extremo libre (2) del cinturón de entropiema y ábralo para fijarlo a la bandeja de alimentos.

**Nota:** Para quitar la correa, repita las mismas acciones en orden inverso.

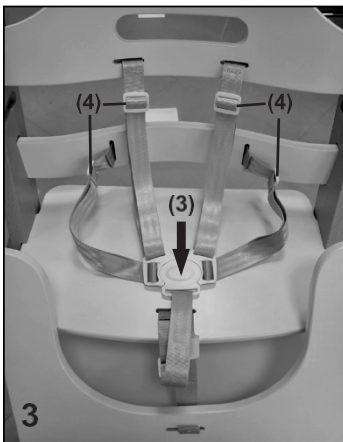

3. Pulse el botón de la hebillita (3) y separe los cinturones.

Mueva los deslizadores de plástico (4) hacia arriba/abajo y hacia los lados, en orden para ajustar la longitud de las correas.

**ATENCIÓN** Los arneses de seguridad no deben estar desgastados ni rotos y las hebillas deben ser resistentes, sin daños y proporcionar una conexión segura.

**IMPORTANTE** Los cinturones no deben retorcerse, deben ajustarse bien al bebé y su longitud no debe ajustarse mientras estén abrochados.

## USAR COMO SILLA PARA NIÑOS

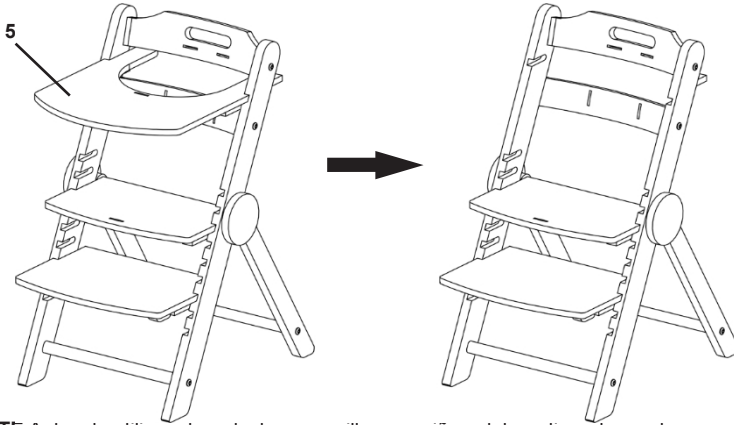

**IMPORTANTE** Antes de utilizar el producto como silla para niños, debe retirar el soporte para alimentos (5) y el arnés de seguridad de 5 puntos.

**¡ATENCIÓN!** UTILICE EL PRODUCTO COMO SILLA INFANTIL SÓLO PARA NIÑOS DE 1 A 3 AÑOS.

## УКАЗАНИЯ ЗА ПРОФИЛАКТИКА И ПОДДРЪЖКА

- ❖ Limpie las piezas de madera y metal con un paño de algodón húmedo o una esponja.
- ❖ No utilice detergentes abrasivos, lejía u otros detergentes agresivos.
- ❖ Después de limpiar la trona, déjela siempre completamente seca y, a continuación, utilícela o guárdela.
- ❖ No coloque objetos en la trona ni encima de ella para evitar daños en la estructura.
- ❖ Guarde siempre la trona en un lugar cerrado. No la exponga a la influencia directa del entorno: sol, lluvia, intervalos de humedad y alta temperatura.

STHC0024xxx





---

1 Goliakonarsko shosse, Plovdiv, BULGARIA

[www.chipolino.com](http://www.chipolino.com)