

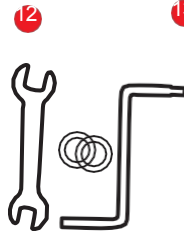

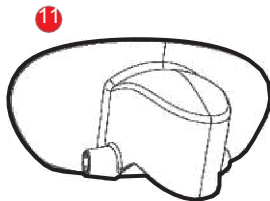

Especificações do produto

Categoria	Conteúdo	Categoria	Conteúdo
Idade recomendada	12M-36M	Peso do produto	8,56 kg
Carga máxima	25 kg	Tamanho do produto	4800x1060x1060mm
Altura recomendada	70~110cm	Materiais do produto	Alumínio, PP, PVC, ABS, TPR

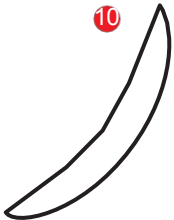
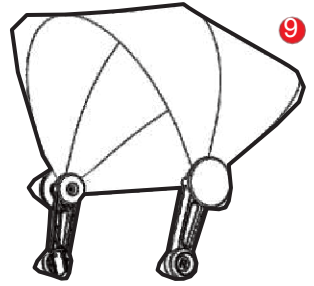
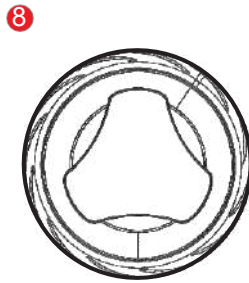
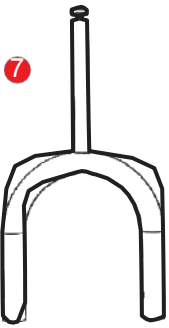
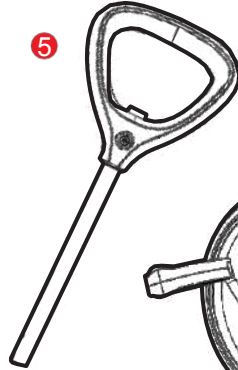
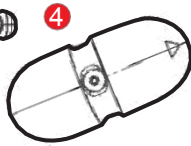
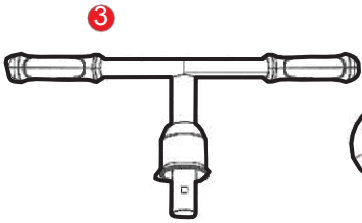
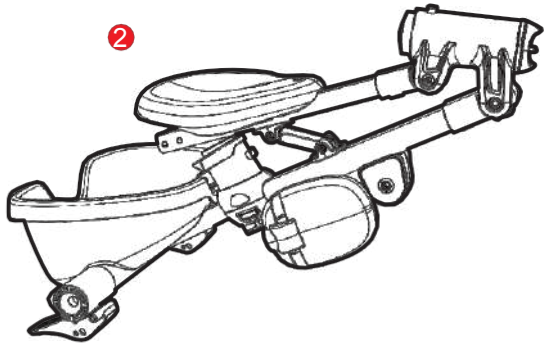
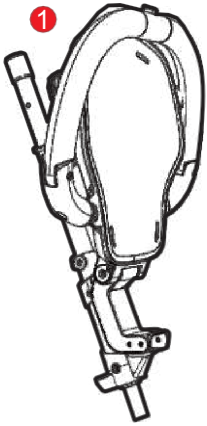

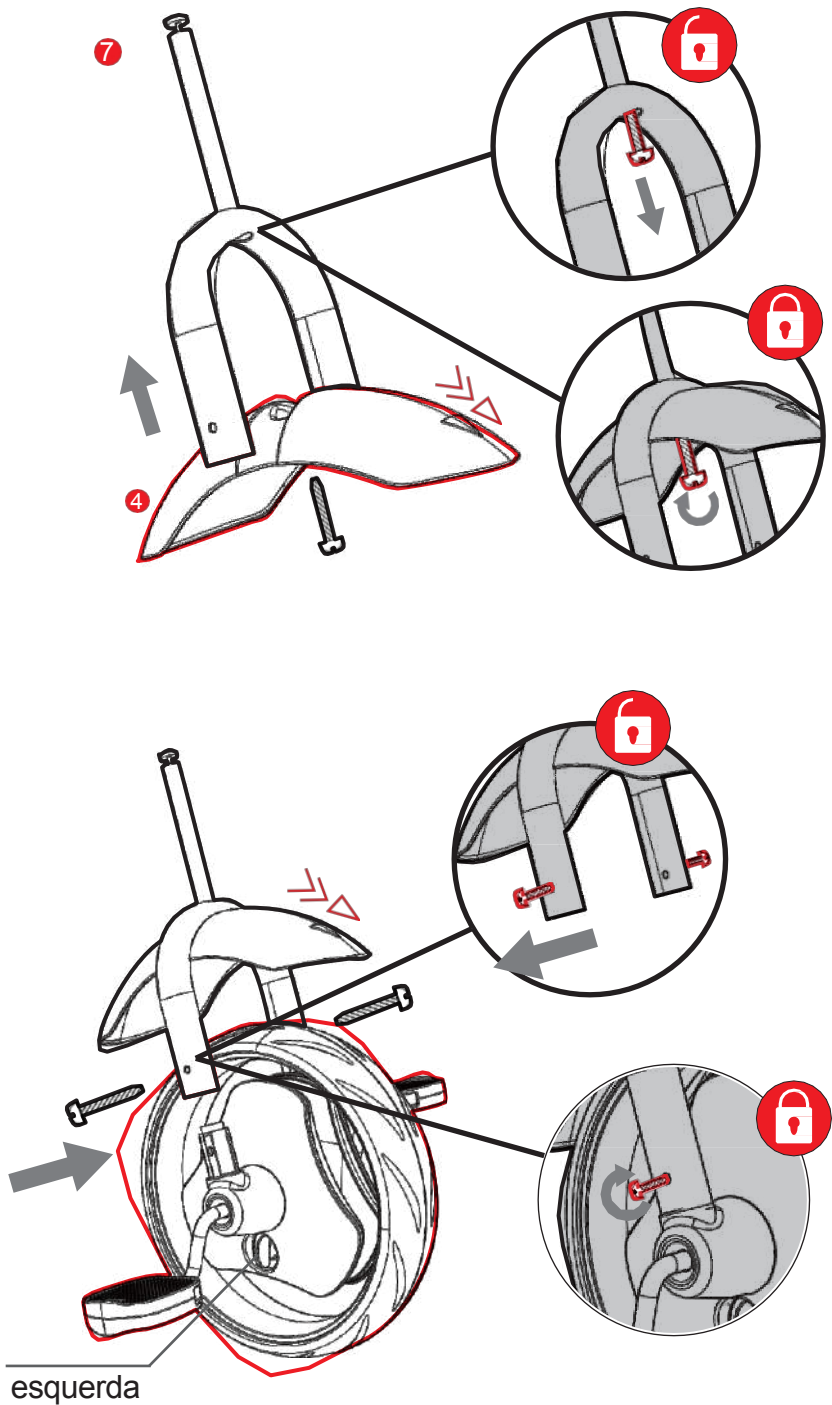

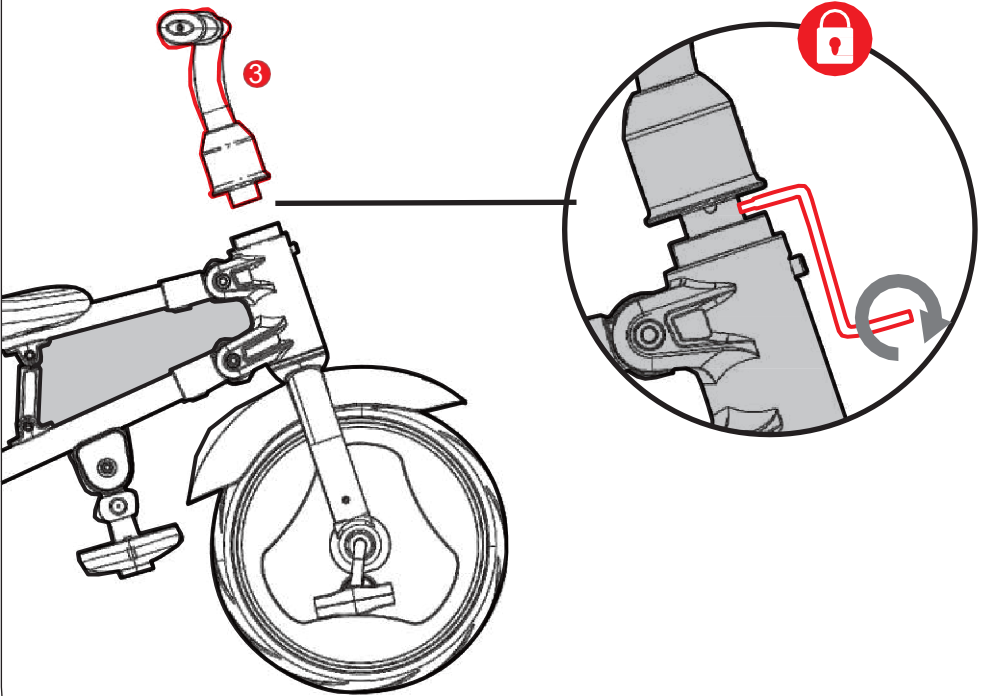
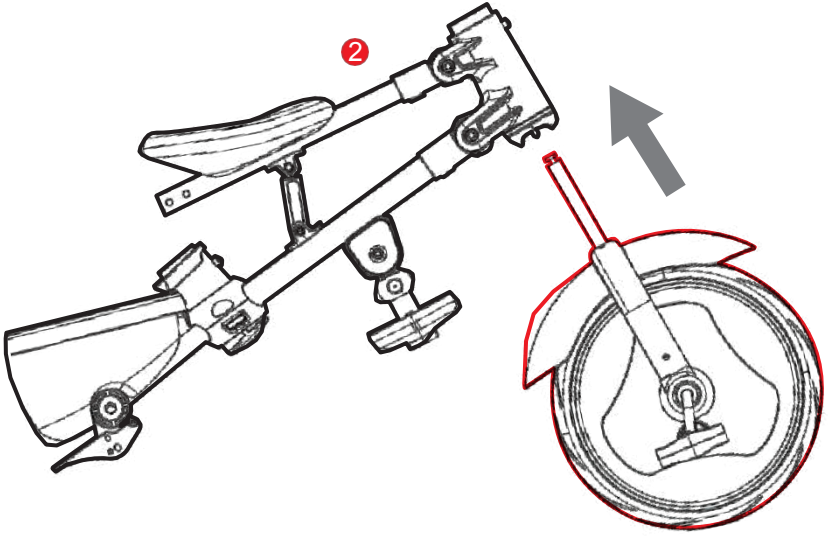

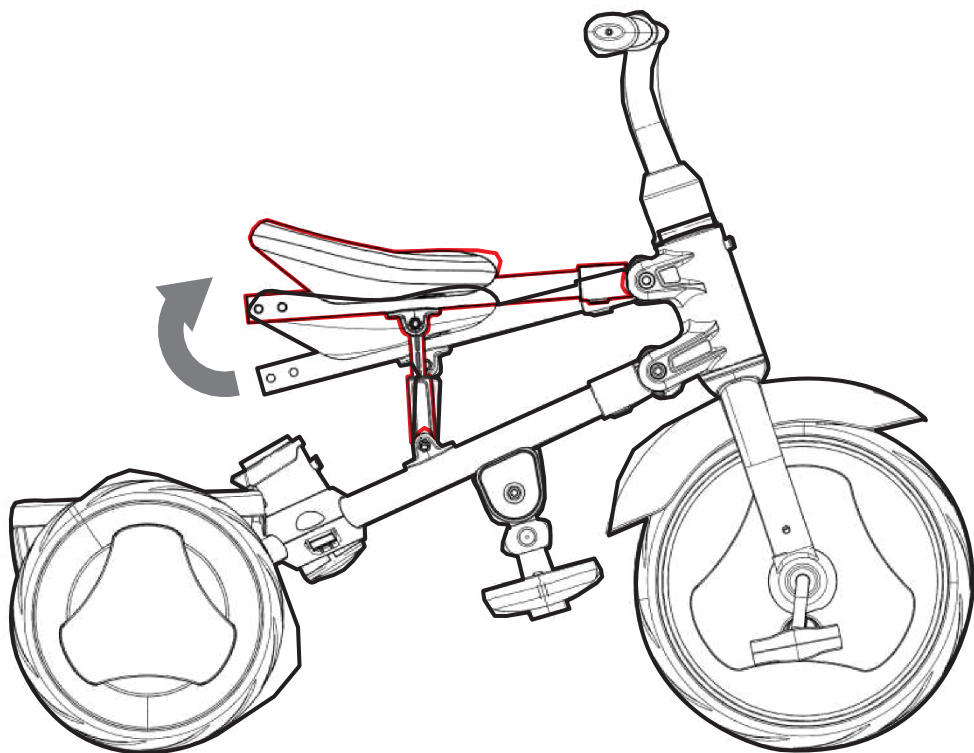
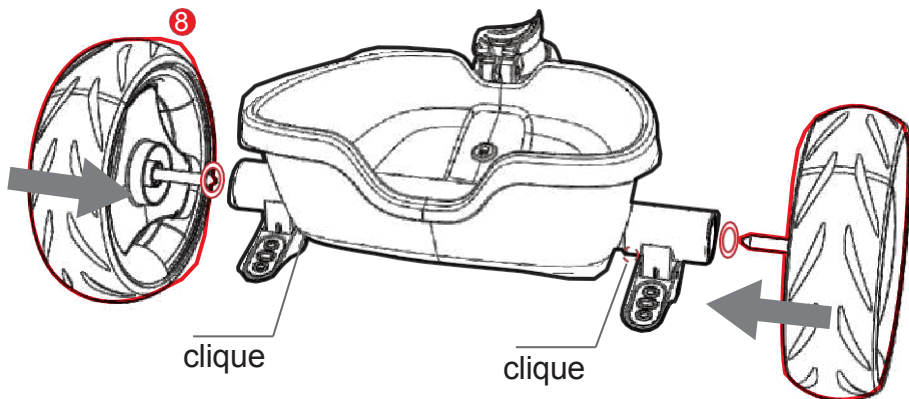

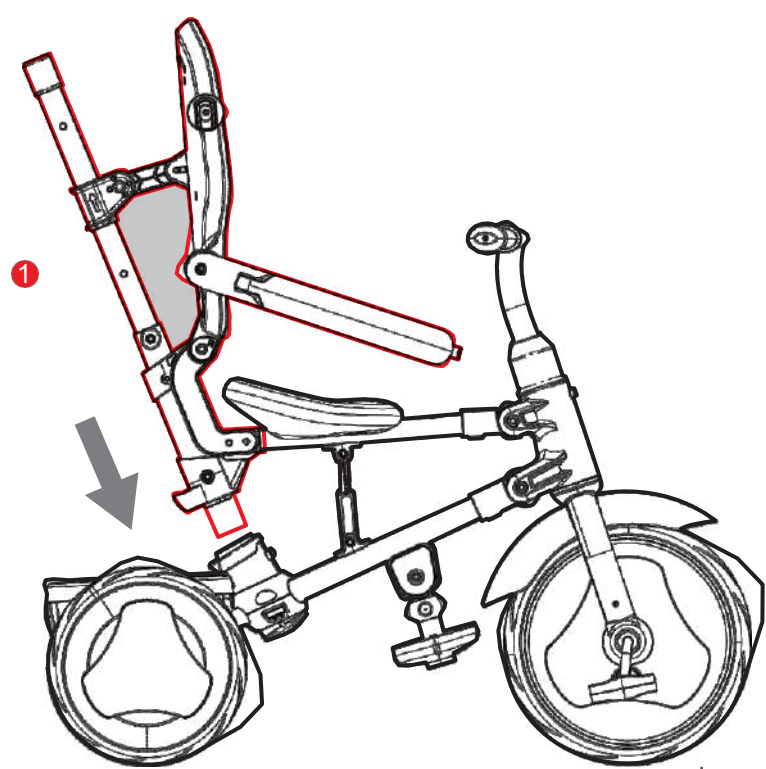
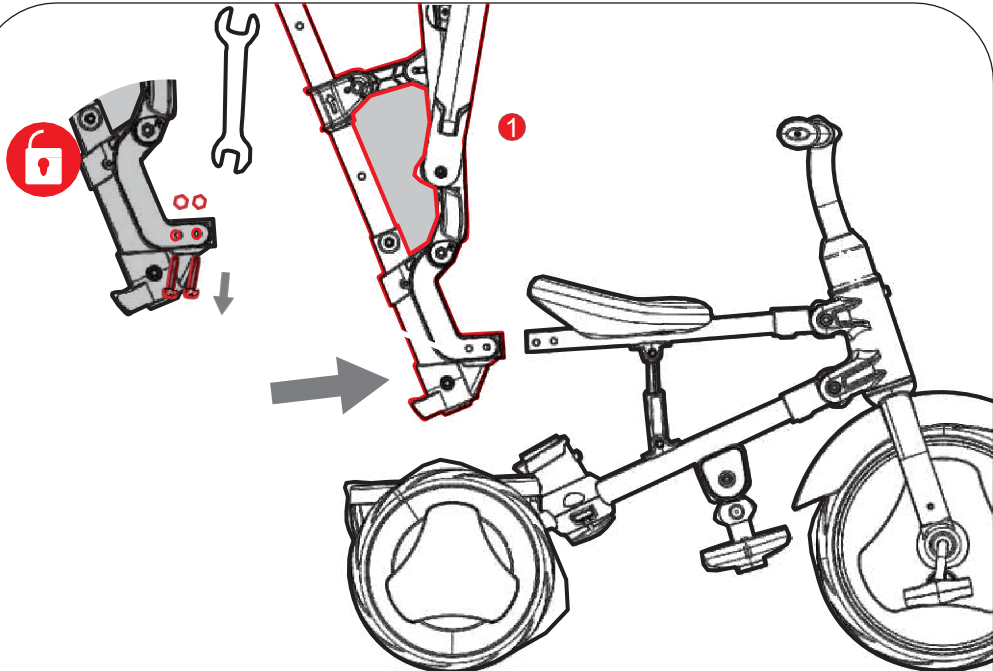

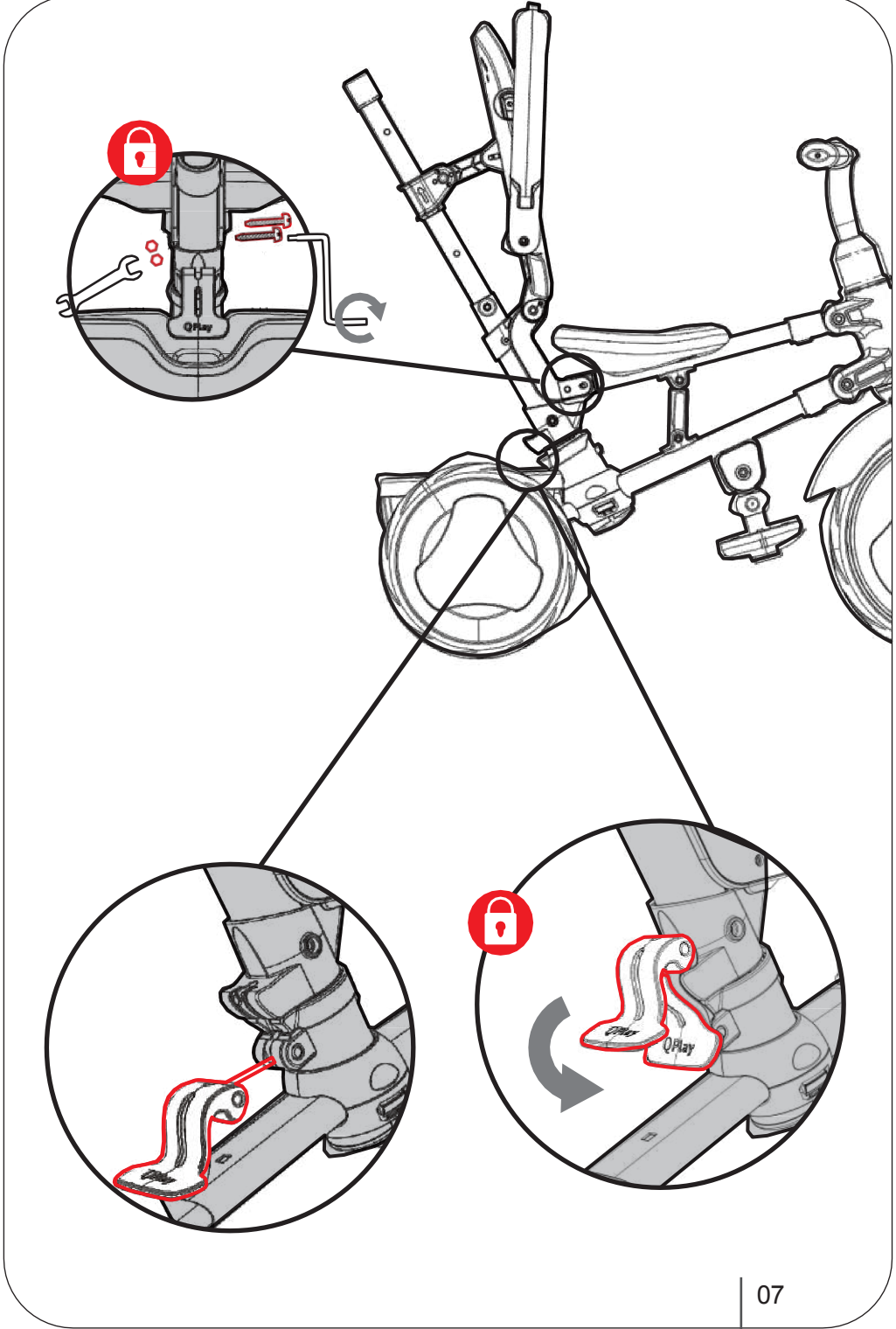

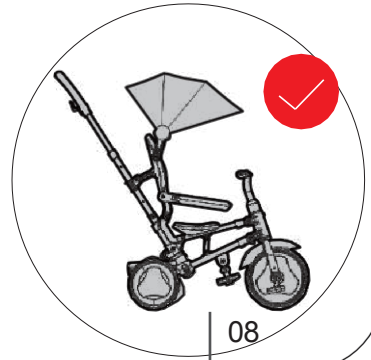
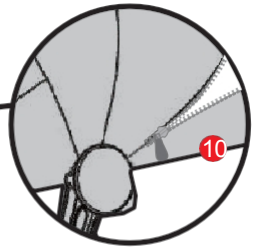
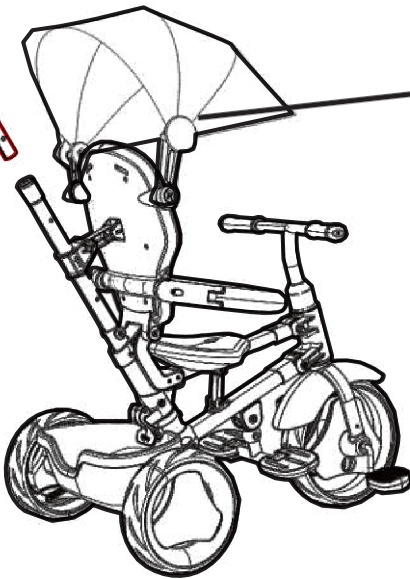
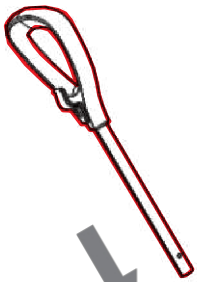
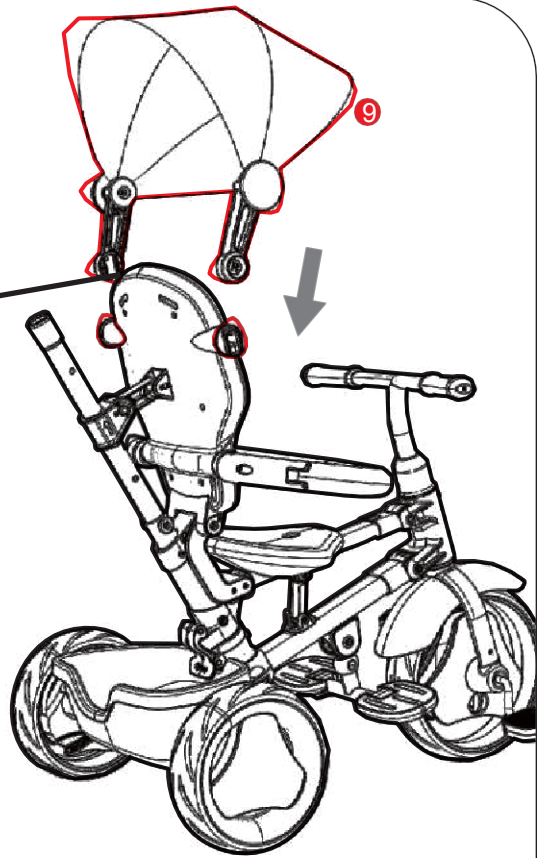
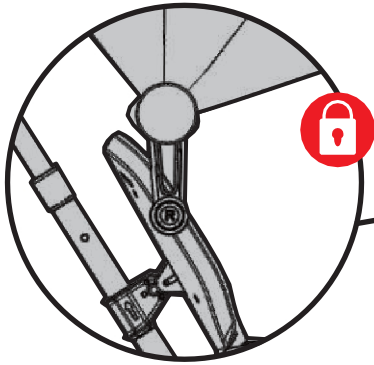

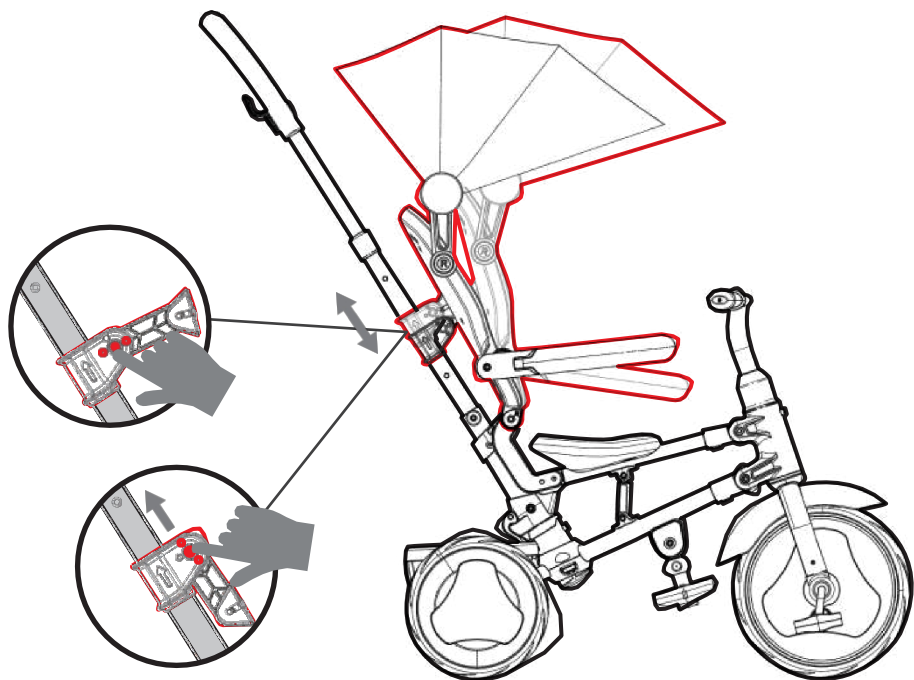
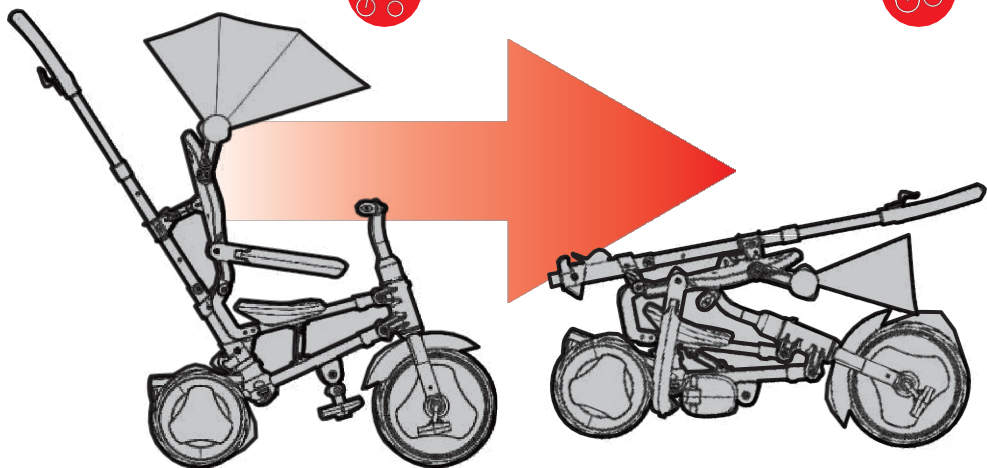

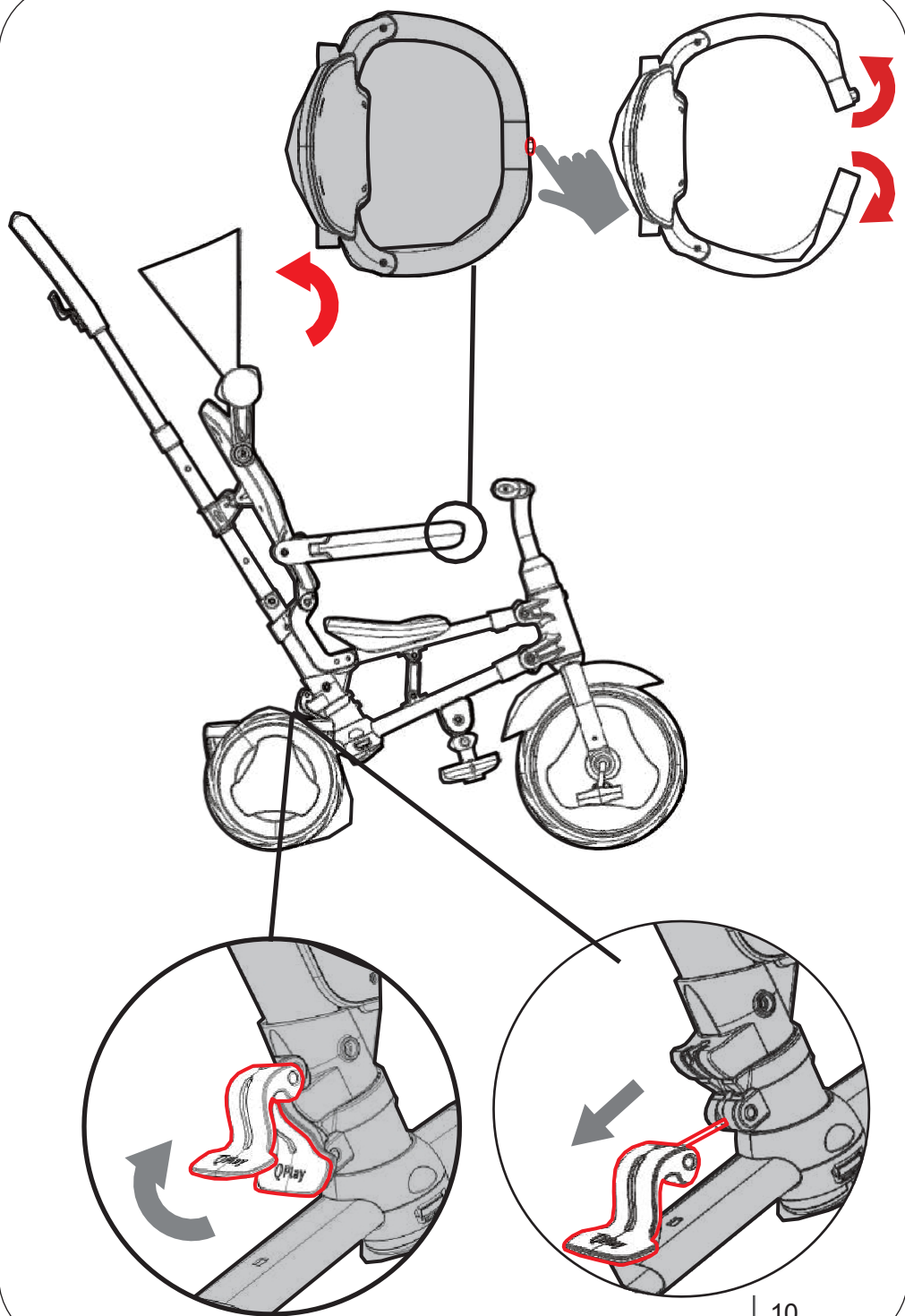

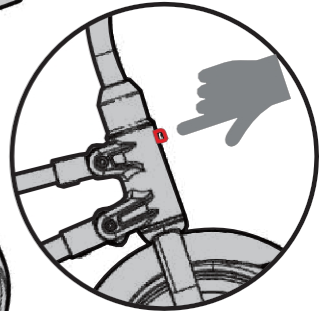
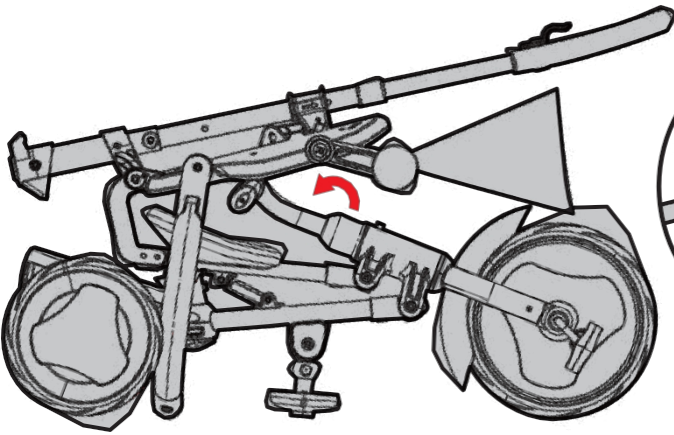
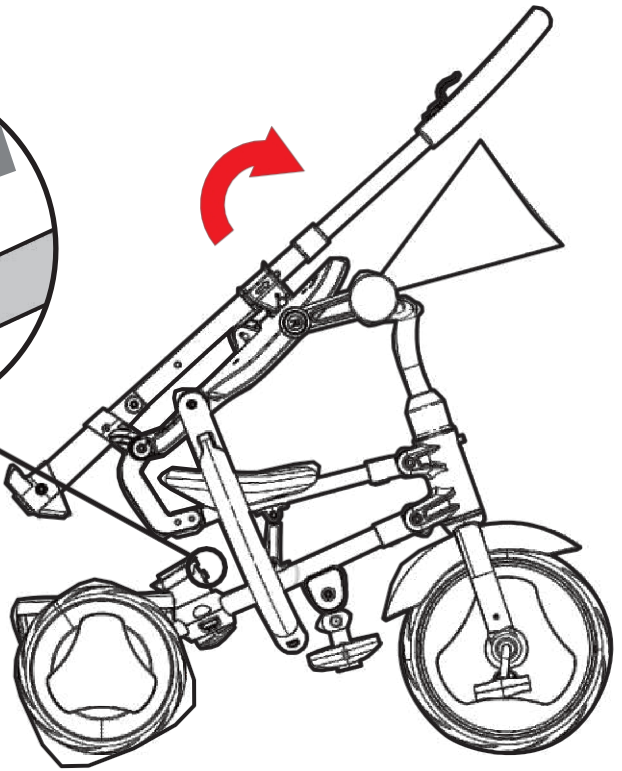
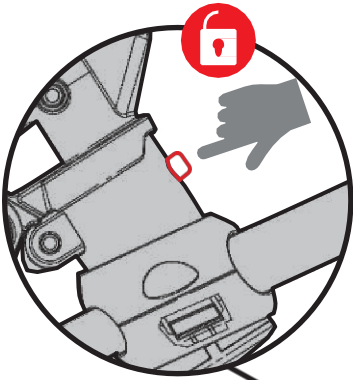

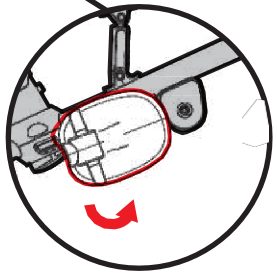
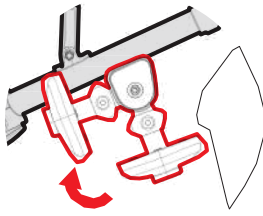
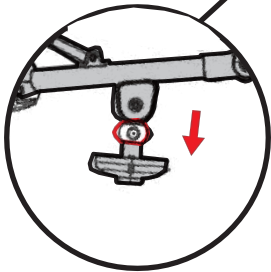
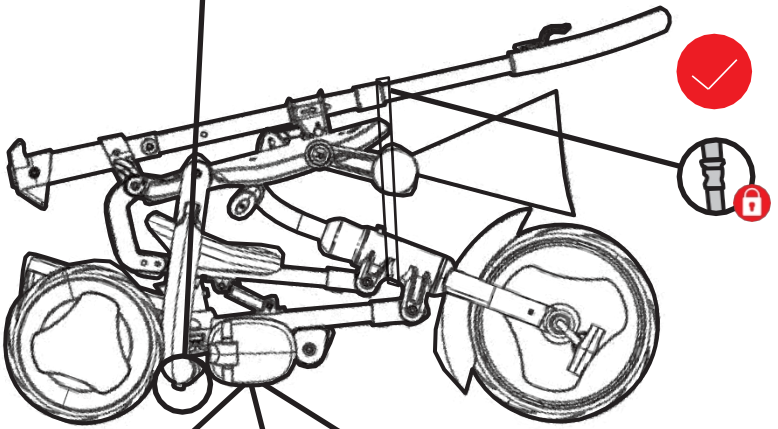
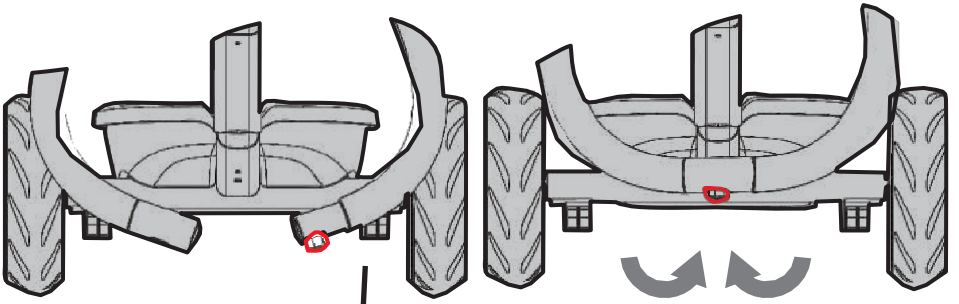

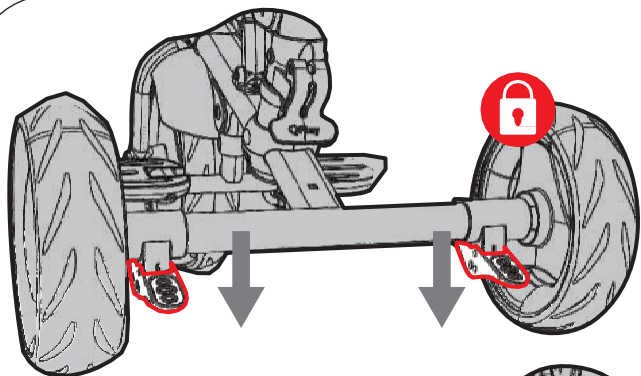

PARAR

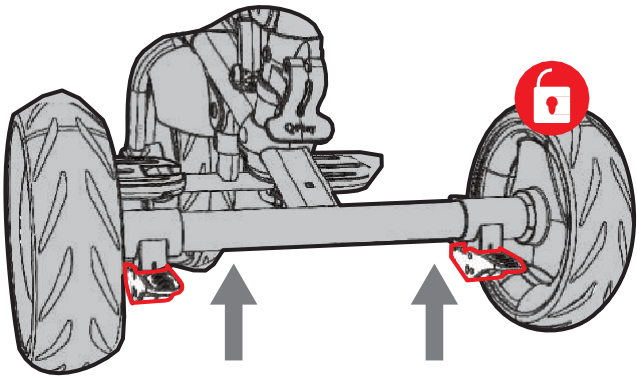

↑↑

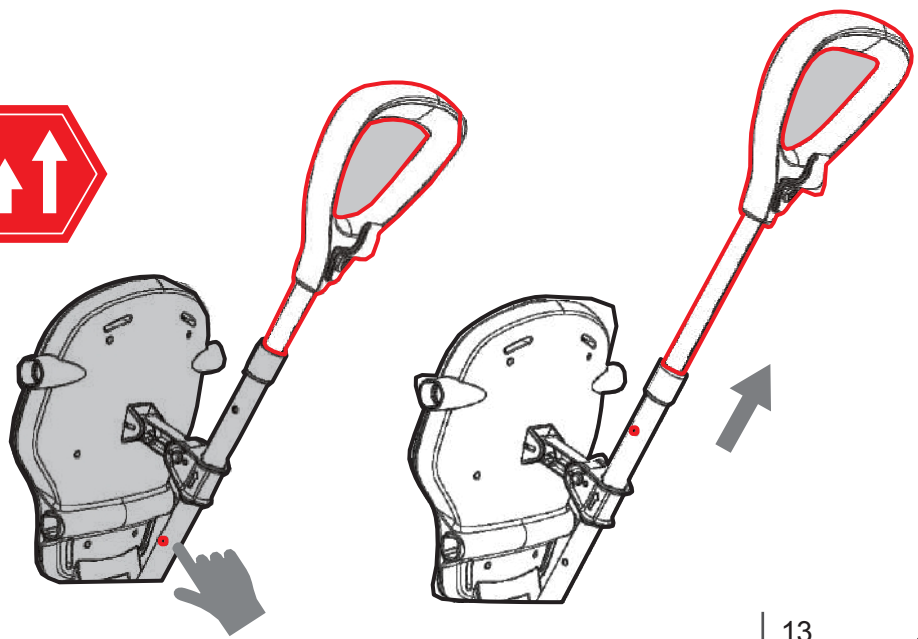

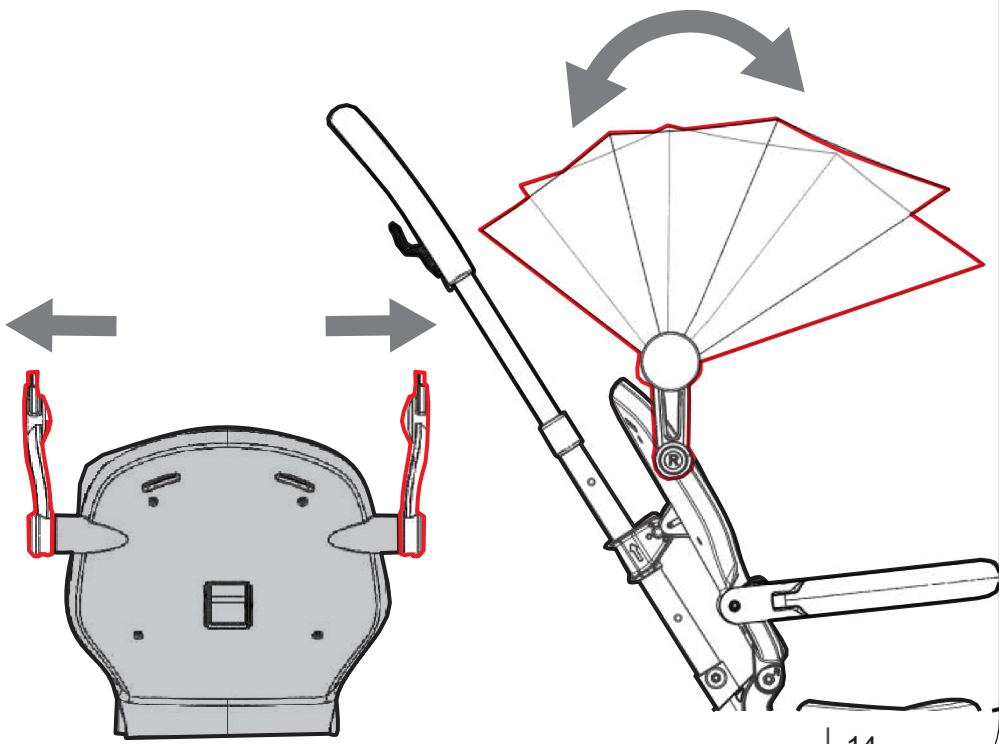
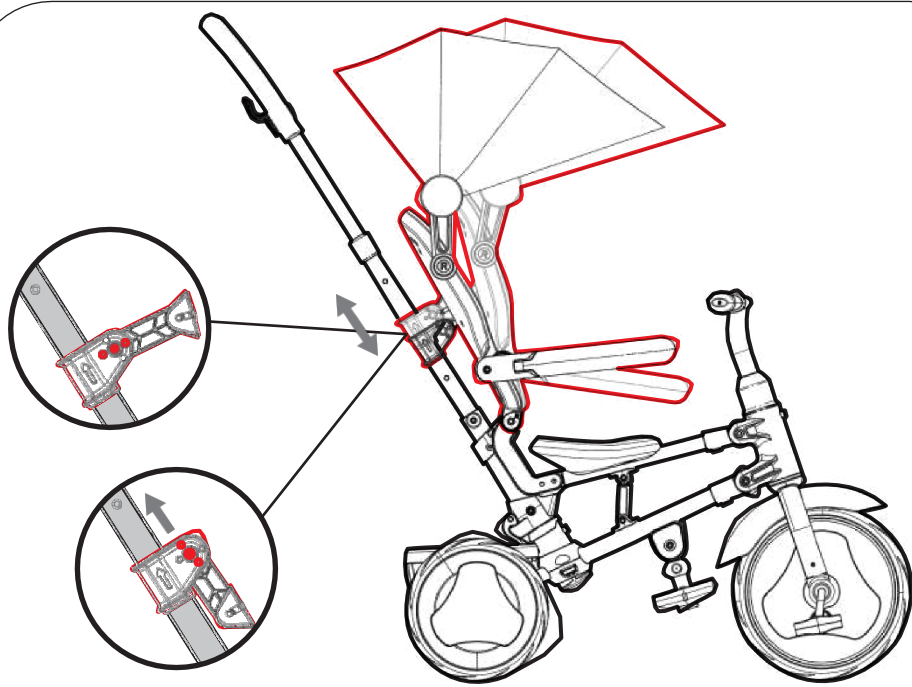



ATENÇÃO!

Montagem necessária para adultos!

PARA EVITAR FERIMENTOS GRAVES: É necessária a supervisão contínua de um adulto; nunca utilizar perto de veículos a motor; nunca utilizar perto de ruas, piscinas, colinas, degraus ou entradas inclinadas; usar sempre sapatos quando utilizar o triciclo. Nunca permitir mais do que um utilizador.

1. Este produto não é um carrinho de bebé e não cumpre os requisitos de segurança para carrinhos de bebé. Não utilizar como meio de transporte.
2. É necessária a montagem por um adulto. Ler este manual na íntegra e seguir rigorosamente as instruções de montagem.
3. Quando os adultos empurram o triciclo, certifique-se de que a criança está a usar o cinto de segurança corretamente ajustado.
4. Quando as crianças andarem sozinhas no triciclo, retire a barra de empurrar e o cinto de segurança. As crianças devem usar sempre um capacete de segurança aprovado quando andam sozinhas.
5. Montagem necessária para adultos!
6. Antes de circular, verifique se todos os fechos estão corretamente fixados.
7. Usar sempre sapatos para andar a cavalo.
8. Para a segurança pessoal da criança, utilize sempre equipamento de segurança como capacete, cotoveleiras, joelheiras e luvas.
9. Usar sempre um capacete devidamente ajustado
- 10.

estradas
públicas.

11. Não deve ser utilizado ao entardecer, à noite ou em períodos de visibilidade limitada e condições meteorológicas desfavoráveis.

12. Substituir imediatamente as peças gastas ou partidas.
13. Apenas uma pessoa de cada vez.
14. O peso máximo é de 25 kg.
15. Adequado para crianças dos 12 aos 36 meses.
16. É necessária a montagem por um adulto. Perigo de asfixia para crianças com idade inferior a 3 anos - contém peças pequenas antes da montagem
17. O brinquedo deve ser utilizado com precaução, uma vez que é necessária pericia para evitar quedas ou colisões que provoquem lesões no utilizador ou em terceiros.



ATENționARI

Asamblarea tricicletei trebuie facuta de catre un adult.

Para evitar acidentes: Este necesara supravegherea continua a unui adult; nu utilizati niciodata langa autovehicule; nu utilizati niciodata pe langa strazi, piscine, dealuri, trepte sau cai de acces inclinate; Purtati intotdeauna papuci cand utilizati tricicleta. Acest produs este destinat utilizarii de catre o singura persoana.

1. Acest produs nu este un carucior si nu indeplineste criteriile de siguranta ale unui carucior. Não é utilizado como meio de transporte.
2. Montarea tricicletei se va face de catre un adult . Cititi cu atentie acest manual si urmati toate instructiunile de asamblare.
3. Cand adultii imping tricicleta, asigurati-va ca cel mic poarta centura de siguranta.
4. Cand copiii se plimba singuri cu tricicleta, inlaturati tija auxiliara si centura de siguranta. Copiii trebuie sa poarte intotdeauna o casca de siguranta aprobata atunci cand folosesc tricicleta fara ajutorul adultilor.
5. Montarea tricicletei trebuie facuta de catre un adult.
6. Inainte de utilizare, verificati daca toate dispozitivele de fixare sunt bine fixate.
7. Purtati intotdeauna pantofi cand utilizati tricicleta.
8. Pentru siguranta copilului, utilizati intotdeauna echipamente de siguranta, cum ar fi casca, cotiere, genunchere si manusi de protectie.
9. Purtati intotdeauna o casca adecvata.
10. Utiliza-se a tricicleta em redes suprafetais, pavimentos e tráfico de fara. A nu se utiliza pe drumuri publice.
11. A nu se folosi seara, pe timp de noapte sau in momente de vizibilitate limitata si de vreme nefavorabila.
12. Inlocuiti imediat partile uzate sau rupte.
13. In momentul utilizarii, tricicleta poate fi folosita doar de catre un copil.
14. Greutatea maxima suportata este de 25 kg.

15. Potrivita pentru copiii între 12-36 de luni.
16. Montarea de către un adult este obligatorie. Pericol de sufocare a copiilor sub vârsta de 3 ani - conține părți mici înainte de asamblare.
17. Jucăria trebuie utilizată cu prudență, deoarece este necesară abilitatea de a evita caderea sau coliziunilor care dăunează utilizatorului sau terților.



Figyelmesztések!

A tricikli összeszerelése egy felnőtt kell megcsinálja.

A balesetek elkerülése érdekében: Egy felnőtt folyamatos felügyelete szükséges; soha ne használja közel gépkocsikhoz; soha ne használja utcákon, medencék kerületében, dombokon, lépcsőkon vagy ferde hozzáférési módokon; A tricikli használatakor mindig hordjon cipot. Ezt a terméket egyetlen személy használhatja lett készítve.

1. Ez a termék nem egy babakocsi, és nem felel meg a kocsi biztonsági kritériumainak. Ne használja közlekedési eszközként.
2. A triciklit felszerelése egy felnőtt dolga. Olvassa el figyelmesen az útmutatót és kövesse az összeszerelési utasításokat.
3. Amikor a felnőttek tolják a triciklit, győződjön meg róla, hogy a kicsi a biztonsági övet viseli.
4. Amikor a gyermekek egyedül sétálnak a triciklivel, vegye le a tolokat és a biztonsági övet. A gyermekeknek mindig fel kell venniük a jóváhagyott sisakot, ha a triciklit felnőttek nélkül használják.
5. A tricikli felszerelését felnőtt személynek kell elvégeznie.
6. Ellenőrizze, hogy az összes rögzítőelem biztonságosan rögzítve van-e használat előtt.
7. Mindig cipőt kell viselnie a tricikli használatakor.
8. A gyermekek biztonsága érdekében mindig használjon biztonsági felszerelést, például sisakot, karfát, térdvédőt és védőkesztyűt.
9. Mindig megfelelő sisakot kell viselni.
10. Használja a triciklit sima, kövezett, forgalommentes uton. Não há necessidade de o fazer.
11. Ne használja éjjel, éjszaka vagy korlátozott láthatóság és kedvezőtlen időjárás esetén.
12. A kopott vagy törött alkatrészeket azonnal cserélje le.
13. Használatakor a triciklit csak egy gyermek használhatja.
14. A maximális tömeg 25 kg.
15. Os preços são de 12 e 36 dólares por hora.
16. A felnőtt felállítása kötelező. A 3 évesnél fiatalabb gyermekek megfojtásának veszélye - az összeszerelés előtt apró alkatrészeket tartalmaz.
17. A játékokat óvatosan kell használni, mivel elkerülni kell az ütközést vagy ütközést, amely veszélyezteti a felhasználót vagy harmadik feleket.