

Move and Joy



stroller

REYA

age range: 0-48 months
up to 22 kg



MANUAL INSTRUCTION

designed in EU

V 1.1

www.lorelli.eu



find us on

CONTENIDO

EN	Manual de instrucciones.....	6
BG	кИлсТрyхурiа аа yнoТрeбa.....	9
RO	Instrucțiuni de uso e.....	13
PL	Instrukcja użytkownika ka.....	16
FR	Mode d'emploi.....	19
IT	Estruttura de la so.....	22
GR	ΟΑΗΦΙΕΖ ΧΡΗΖΗΖ ΚΑΡ ΕΚΛΑΣ.....	25
MK	yнаТСТBaТа са yнoТрeб a.....	29
RU	кИлсТрyхуue нo ехснny атацИИ.....	32
	Uputstvo za upotr ebu.....	35
HU	Használati utasítás.....	38
AL	Instruksion për përdorim.....	41
ES	Instrucciones de so.....	44
NL	Gebruiksaanleidi ng.....	47
DE	Bedienungsanleitung.....	51
TR	Kullanım talimatı.....	54
ARB	دليل التعليمات.....	58
CZ	Návod k použití.....	60



BG-Cxanapaže QR xo,aa, aa aa nonynuze noeie nнoрuаuи aa nрoрyxa u uncзpыxuuи aa yнoзрeбa Ha noeue eанuu. klazernøre nрnno>енnero QR cxeneп Ha yczpoúczeezo cи.

Código ENMEB para obtener más información sobre el producto y el manual de instrucciones en más idiomas. Descarga QR Scanner App en tu dispositivo.

Utilice el escáner QR para obtener más información sobre los productos y servicios. Prepárese para utilizar el escáner QR. IT-Explora el código QR para obtener más información sobre el producto y manuales de instrucciones en más idiomas. Descarga la aplicación QR Scanner en tu dispositivo.

GR-Zōpθuon You xiōwa QR yпo nēpiooθiέpoc nXnрoçθpic ocXēii<ó pE o nрoiav xai ocinyicç Xpθiотi oc nēpiooθiέpoc yÀGooocç. Ka cfioic inv ctappoyг QR Scanner crTq ouoxcuг oac.

FR-Escanee el código QR para obtener más información sobre el producto y el manual de uso (disponible en varios idiomas). Descarga la aplicación QR Scanner en tu dispositivo

HU-A QR-kód beszkennelésével bővebb információkhoz és összeszerelési útmutatóhoz juthat további nyelveken. Si lo desea, puede utilizar el QR-kód para obtener más información.

RU-Ozcxannpúze QR-xēlg, uzođiи nony'Juzs ðonuize nнoрuаr'ии a nрogyrre u uncзpыxuuи no axcнnyazauu Ha gpmx nauiax. 3appыanze nрnno>enne QR Scanner Ha ceoe yczpoúczeeo.

Para obtener más información sobre el producto y el manual de instrucciones en otros idiomas, escanea el código QR. Descárgate la aplicación de escaneo QR en tu móvil o tableta.

NL -Escanea el QR para obtener más información sobre el producto y manejarlo con más facilidad. Descarga la aplicación de escáner QR en tu dispositivo para escanear.

RO-Escanea cõdígos QR para obtener más información sobre productos y manuales de instrucciones en más idiomas. Descarga la aplicación QR Scanner en tu ordenador.

AL-Skanoni utiliza el QR para obtener información sobre el producto y el manual de instrucciones. Aplique el escáner QR en su móvil.

PL-Zeskanuj kod QY, aby otrzymać więcej informacji, oraz instrukcję użytkowania większej ilości języków. Pobierz aplikację skanera kodów QR na twoje urządzenie.

MK-Cxenupaj ro QR xo,4oz aa aa poñneizi noeie nнoрuаr'ии aa nрouaeoпoz u yнаzczeeo aa xopncze+ e,na noeieie jaaur'n.CõlviHere ja annnxa'r'njaza QR Scanner App Ha eaizinoz ypeq.

TR-Detaylı ürün bilgisi ve çöklü dilde kullanma kılavuzu için QR kodu okutunuz. QR barkod okuyucuyu cihazınıza indiriniz.

ES- Escanee el código QR para obtener más información sobre el producto y su manual de uso en varios idiomas. Descargue en su dispositivo la aplicación de Lector de cõdígos QR.

ARB- in . Wi . V!

wuy "qRd ' y . + . ja! jV ! +W i^.! JR "qR scanner.žul+ u,-

FEATURES

Picture

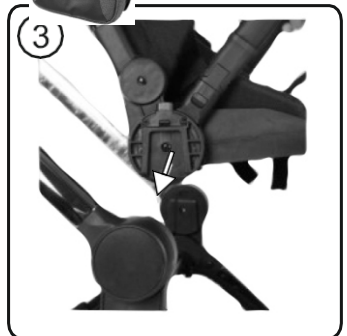
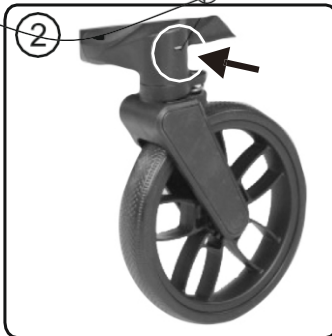
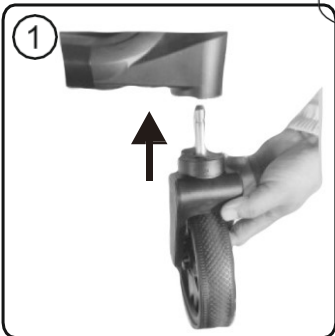
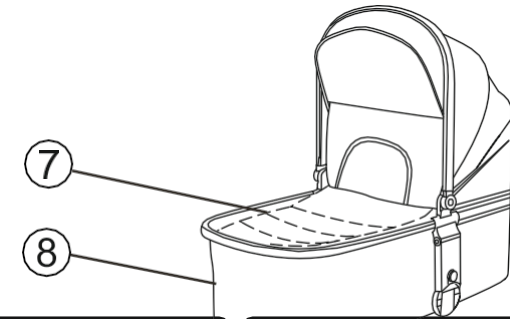

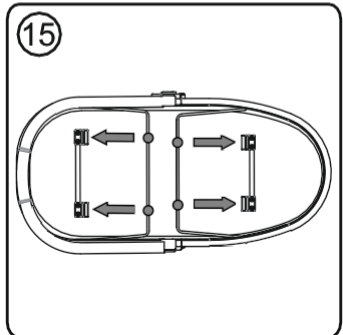
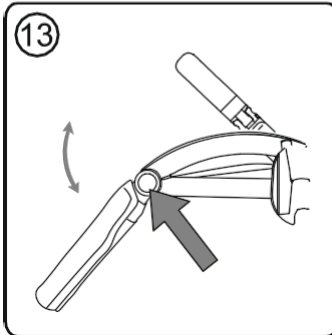
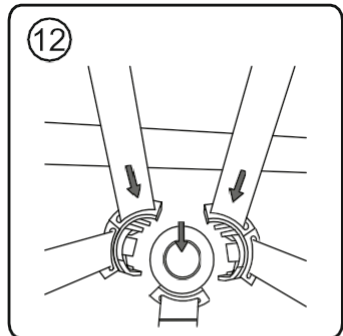
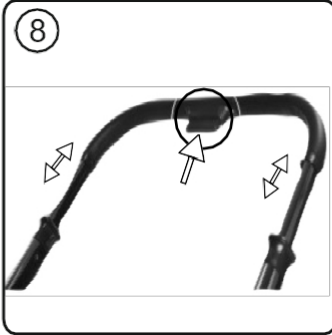
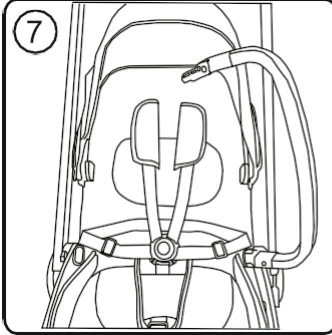
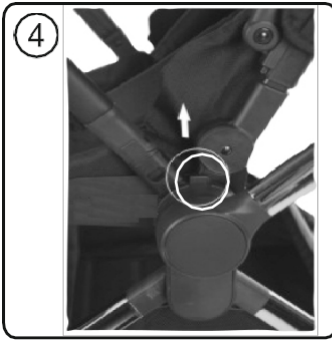

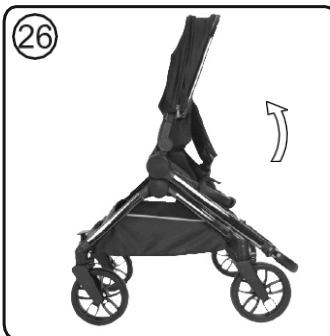
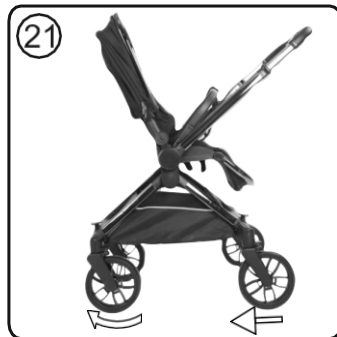
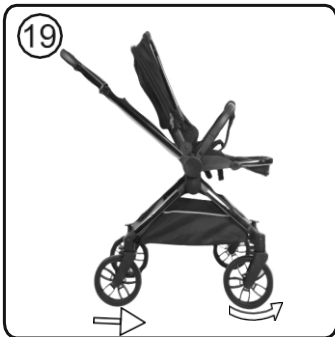

IMPORTANTE - LEA ATENTAMENTE Y CONSÉRVELO PARA E PARA FUTURAS CONSULTAS.

RSEAFQE UIREMENT

1. Este vehículo es adecuado para niños con un peso de hasta 22 kg o 4 años, lo que ocurra primero.
2. La altura del niño transportado en el cochecito no debe superar los 104 cm.
3. Utilice el dispositivo de aparcamiento si no sujeta el cochecito con la mano.
4. No deje el cochecito en cuestas o superficies inclinadas aunque haya activado el sistema de aparcamiento.
5. El dispositivo de estacionamiento debe estar activado al colocar y retirar a los niños.
6. La cesta de la compra puede soportar una carga máxima de 2 kg.
7. Cualquier carga fijada en el asa y/o en la parte posterior del respaldo y/o en los laterales del vehículo afectará a la estabilidad del vehículo. Carga máxima de la bolsa de accesorios 1 kg. ¡No cuelgue ninguna bolsa adicional!
8. Compruebe regularmente si hay piezas sueltas. Realice inspecciones rutinarias, mantenga, limpie y/o lave el vehículo con regularidad.
9. El vehículo sólo se utilizará para 1 niño.
10. No se utilizarán accesorios no homologados por el fabricante.
11. Sólo pueden utilizarse piezas de recambio suministradas o recomendadas por el fabricante/distribuidor.
12. Asegúrese de que los cinturones de seguridad están bien colocados.
13. La silla de paseo debe utilizarse siempre bajo la supervisión de un adulto.
14. No permita que los niños se suspendan o jueguen en el cochecito.
15. No permita que los niños vayan de pie en el cochecito.
16. No permita que el niño se suba al asiento ni al reposapiés.
17. No utilice el cochecito en superficies irregulares cerca de incendios u otros lugares peligrosos.
18. No utilices el cochecito en escaleras ni escaleras mecánicas.
19. Pliegue el cochecito antes de subir y bajar escaleras. 19. ¡Montar el cochecito en escaleras, aceras y otros con el niño dentro y empujando el asa causa la deformación del cochecito y está fuera de reparación de garantía! 20. El ajuste del respaldo sólo debe ser realizado por una persona que lea atentamente las instrucciones de ajuste.
21. Cualquier equipaje adicional que se deje en el cochecito puede provocar su inestabilidad.
22. La persona que monte el cochecito debe estar familiarizada con sus funciones.
23. La barra delantera no puede utilizarse como asa de transporte.
24. El chasis de este vehículo es compatible con un cochecito "REYA" y con una silla de coche "JOY".
25. Este cochecito está diseñado para ser utilizado desde el nacimiento del bebé. Deberá utilizar la posición más reclinada para recién nacidos. El recién nacido no es capaz de sentarse y mantener la cabeza erguida sin ayuda. Por lo tanto, ¡no fije el respaldo en posición sentada para niños menores de 6 meses!
26. Antes de utilizar el producto por primera vez, retire todo el material publicitario del mismo, así como los materiales utilizados para fijarlos al producto.
27. No coloques el capazo cerca de una llama abierta u otra fuente de calor fuerte
28. Las asas y la parte inferior del capazo deben revisarse periódicamente para detectar signos de desgaste y daños.
29. Antes de transportar o recoger el capazo, asegúrese de que el asa está en la posición correcta para su uso -la capota debe estar abierta a 90° respecto a la horizontal..
30. Antes de transportar o levantar el capazo, la parte inferior debe ajustarse a la posición más baja.
31. La cabeza del niño en el capazo nunca debe estar en una posición más baja que el cuerpo del niño;

ADVERTENCIA

1. **ADVERTENCIA** No deje nunca al niño sin vigilancia.
2. **ADVERTENCIA** Asegúrese de que todos los dispositivos de bloqueo estén activados en la máquina.
3. **ADVERTENCIA** Para evitar lesiones, asegúrese de que el niño esté alejado al desplegar y plegar este producto.
4. **ADVERTENCIA** No deje que los niños jueguen con este producto.
5. **ADVERTENCIA** ¡Utilice siempre el sistema de retención!
6. **ADVERTENCIA** Compruebe que la carrocería del cochecito o la unidad de asiento o los dispositivos de fijación del asiento para automóvil estén correctamente encajados antes de utilizarlos.
7. **ADVERTENCIA** Este producto no es adecuado para correr o patinar.
8. **ADVERTENCIA:** No se añadirá ningún colchón/cojín adicional.
9. **ADVERTENCIA** Utilice siempre el cinturón de entrepierna en combinación con el cinturón de cintura. Para evitar lesiones por caída o deslizamiento, utilice siempre los tirantes.
10. **ADVERTENCIA** ¡Mantener alejado del fuego!
11. **ADVERTENCIA** El cuerpo del cochecito está pensado para ser utilizado desde el nacimiento del bebé.
12. **ADVERTENCIA** El cuerpo del cochecito está destinado a un niño que no puede sentarse sin ayuda, darse la vuelta o levantarse sobre las manos y las rodillas. Peso máximo del niño: 9 kg.
13. **ADVERTENCIA** Las imágenes de la portada y del interior del manual son ilustrativas y pueden diferir del producto real.

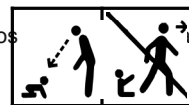

- 14. ADVERTENCIA** No lleve al bebé en el cuerpo del cochecito.
- 15. ADVERTENCIA** Utilizar únicamente sobre una superficie firme, horizontal, nivelada y seca.
- 16. ADVERTENCIA** No deje que otros niños jueguen sin vigilancia cerca del capazo
- 17. ADVERTENCIA** No utilizar si alguna parte del capazo está rota, desgarrada o falta.
- 18. ADVERTENCIA Cuando utilice la silla de auto:** Esta silla no debe sustituir a una cuna o una cama para dormir. Si su hijo necesita dormir, debe colocarlo en un cochecito, cuna o cama adecuados.
- 19. ADVERTENCIA** Antes de utilizar el producto por primera vez, retire todo el material publicitario del mismo, así como los materiales utilizados para fijarlos al producto.
- EN 1888-2:2018+AI:2022**

PIEZAS

Foto 1

1. Marco	- 1 ud.	6. Ruedas delanteras	- 2 piezas
2. Ruedas traseras	- 2 uds.	7. Funda para capazo	- 1 ud.
3. Marquesina	- 1 ud.	8. Capazo con colchón	- 1 unidad
4. Barra	- 1 ud.	9. Funda de asiento	- 1 ud.
parachoques	- 1 ud.	10. Mochila	- 1 ud.
5. Asiento			

MONTAJE

1. Instale las ruedas delanteras y traseras presionándolas hacia arriba en el bastidor hasta que encajen en su sitio. (Foto 1) Asegúrese de que estén bien bloqueadas. Para desmontarlas, pulse el botón de la consola y tire de la rueda hacia abajo (ilustración 2).
 2. Coloque el asiento como se muestra en la figura 3. Asegúrese de bloquear el asiento en el chasis del cochecito cuando oiga un clic.
 3. Para retirar el asiento del armazón, pulse los botones situados a ambos lados del asiento y, a continuación, tire de él hacia arriba (ilustración 4). Para girar el asiento en sentido contrario, pulse los botones situados a ambos lados del asiento, gírelo en sentido contrario y fíjelo en su sitio. Asegúrese de bloquear el asiento en el armazón cuando oiga un clic (ilustración 5).
 4. Fijación de la barra parachoques - para instalar la barra parachoques, guíe ambos extremos de la barra parachoques hacia los orificios situados a ambos lados del asiento (ilustración 6). Para colocar al niño en el asiento, suelte un extremo de la barra, ábrala y vuelva a fijarla (fig. 7). Para retirar la barra parachoques, presione los botones situados a ambos lados y tire.
 5. Puede ajustar la altura del mango (cuatro posiciones) pulsando el botón del mecanismo y moviéndolo hacia arriba o hacia abajo (ilustración 8).
 6. Puede ajustar la posición del respaldo tirando hacia arriba del asa para desbloquear el mecanismo situado en la parte trasera del asiento (ilustración 9/10).
 7. Instale la capota en el asiento fijándola a los elementos de plástico suministrados a ambos lados del asiento. Para ajustar su posición, sujete la parte superior y desplácela hacia delante y hacia atrás hasta la posición deseada (ilustración 11).
 8. Arnés de seguridad - al utilizar el asiento, ¡es **OBLIGATORIO** colocar el arnés de seguridad del niño! Fije las correas y colóquelas en la hebilla central de cierre. Ajuste la longitud de las correas del arnés tirando de las hebillas. Para soltar el arnés, pulse el botón de la hebilla central (fig. 12).
 9. Ajuste del reposapiés - Para cambiar la posición del reposapiés, pulse simultáneamente los botones de ambos lados y ajústelo (ilustración 13). ¡**ATENCIÓN!** ¡La inobservancia de esta instrucción dañará los mecanismos de bloqueo y no estará sujeta a garantía!
 10. Para aparcar el cochecito en un lugar, utilice el freno, que está en el lateral del manillar, pisando el pedal de freno (ilustración 14). Para soltar el freno, pise de nuevo el pedal de freno con el pie. Accione siempre el freno cuando el cochecito esté parado.
- Atención El freno no garantiza una potencia óptima en pendientes pronunciadas. Por lo tanto, ¡no deje nunca el cochecito en una superficie inclinada con un niño sentado o tumbado en el cochecito!
- ADVERTENCIA** El freno de su cochecito es un tipo de dispositivo de estacionamiento. Para activar el freno, tenga en cuenta que el cochecito debe estar parado. Pise con cuidado el pedal de freno, mientras empuja suavemente el cochecito hacia delante y hacia atrás para sincronizar el dispositivo de frenado y para una activación más segura del mecanismo de frenado.

CARRYCOT

¡ATENCIÓN! Realice las siguientes acciones para preparar el capazo del recién nacido para su uso:

1. Coloca la cuna sobre una mesa y retira el colchón y el forro de tela.
2. Presionando la parte inferior, sujete las correas de sujeción y tire de ellas hacia el exterior del capazo hasta que lleguen a los limitadores. (Foto 15)
3. Vuelva a colocar el colchón y el forro de tela.
4. Levante el marco de la capota hasta que oiga un clic (ilustración 16). Se ajusta hacia delante y hacia atrás como se muestra en la imagen.
5. Instale el capazo en el cochecito, asegurándose de que los adaptadores estén colocados y bloqueados en los orificios previstos en el chasis (ilustración 17). El clic significa que el capazo está bloqueado. Para quitarlo, presione simultáneamente los botones a ambos lados del capazo y tire hacia arriba (ilustración 18). El capazo sólo debe instalarse de cara a los padres.
Accionamiento reversible de la empuñadura
6. Por último, coloca el cubrepieés y fíjalo con una cremallera y botones al capazo. **ATENCIÓN:** Compruebe siempre que el capazo está bien sujeto tirando suavemente de él hacia arriba y hacia los lados.

ASA REVERSIBLE

1. Una vez desplegado el cochecito y con el asa reversible en posición de trabajo, observe que las ruedas del lado del asa se bloquean en línea recta, mientras que las ruedas delanteras no tienen ninguna restricción angular de movimiento (ilustración 19). Atención: utilice siempre el mecanismo de freno que se encuentra en el lado del asa reversible.
2. La empuñadura reversible se ajusta tirando simultáneamente hacia arriba de los mecanismos situados a ambos lados del bastidor (Imágenes 20, 21).
3. Después de mover la empuñadura en un sentido u otro, asegúrese siempre de oír un "clic".

PLEGAR Y DESPLEGAR EL COCHECITO

Atención:

Gire el manillar en la dirección de las ruedas más grandes con el asiento orientado hacia los padres.

1. Pliegue la capota hacia el respaldo tanto como sea posible.
2. Pulse el botón para retraer la empuñadura telescópica al máximo (ilustración 11). Tire de los mecanismos situados a ambos lados del armazón hacia arriba para liberar el bloqueo (ilustración 20) y, a continuación, empuje el asa hacia abajo (ilustración 22). Levante el mecanismo de ajuste del respaldo hacia adelante y hacia abajo hasta que esté completamente plegado (ilustración 23). A continuación, agarre el asa de transporte situada debajo del asiento y levántela para plegar completamente la silla de paseo (ilustración 24).

DESPLEGADO

1. Sujete el asa de transporte con una mano y levante el bastidor por el lado de las ruedas delanteras con la otra (ilustración 25).
2. Despliegue el asiento hasta la posición más vertical hasta que oiga un clic (ilustración 26).
3. Levante el manillar hasta que oiga un "clic" y la silla de paseo se bloquee, luego haga lo mismo con la barra del parachoques. Asegúrese siempre de que el chasis está **bloqueado**.
4. Vista plegada del cochecito(Foto 27)

SUSTO Y MANTENIMIENTO

1. Para limpiar las piezas metálicas, páselas un paño húmedo y séquelas bien con un paño seco.
2. Para limpiar las piezas de plástico, utilice un paño, agua y detergente suave.
3. Para limpiar las partes textiles, utilice un limpiador de tapicerías.
4. Cuando el cochecito esté guardado, no coloque nunca otros objetos encima.
5. Seque y airee siempre el cochecito si se moja.
6. Limpie periódicamente los ejes de las ruedas y los elementos de plástico.
7. Limpie siempre los ejes de las ruedas y los elementos de plástico después de utilizar el cochecito sobre arena u otras superficies polvorosas.
8. **NO ENGRASE** los ejes de las ruedas ni otras partes móviles del cochecito. ¡Límpielos únicamente!
9. Compruebe periódicamente si hay piezas sueltas o dañadas y, si las hubiera, sustitúyalas inmediatamente por otras nuevas.